



РАНХиГС
РОССИЙСКАЯ АКАДЕМИЯ НАРОДНОГО ХОЗЯЙСТВА
И ГОСУДАРСТВЕННОЙ СЛУЖБЫ
ПРИ ПРЕЗИДЕНТЕ РОССИЙСКОЙ ФЕДЕРАЦИИ



**ИНСТИТУТ
ПРАВА И НАЦИОНАЛЬНОЙ
БЕЗОПАСНОСТИ**

СТРАТЕГИЧЕСКОЕ УПРАВЛЕНИЕ В СФЕРЕ НАЦИОНАЛЬНОЙ БЕЗОПАСНОСТИ РОССИИ: ОПТИМАЛЬНЫЕ СЦЕНАРИИ ПРЕОДОЛЕНИЯ ВЫЗОВОВ И УГРОЗ



Материалы Пятой Всероссийской
научно-практической конференции
Москва, 26 мая 2017 г.

Сборник докладов и выступлений

**Российская академия народного хозяйства
и государственной службы
при Президенте Российской Федерации**

Институт права и национальной безопасности

Факультет национальной безопасности

**Стратегическое управление в сфере
национальной безопасности России:
оптимальные сценарии преодоления вызовов и угроз**

**Материалы Пятой Всероссийской
научно-практической конференции
Москва, 26 мая 2017 г.**

Сборник докладов и выступлений

Москва – 2018

УДК 351.746(063)
ББК 66.4(2Рос)

С83 **Стратегическое управление в сфере национальной безопасности России: оптимальные сценарии преодоления вызовов и угроз:** Материалы Пятой Всероссийской научно-практической конференции. Москва, 26 мая 2017 г. / Под общей ред. д-ра полит. наук А.В. Шевченко. – М.: «Издательство «Проспект», 2018. – 186 с.

ISBN 978-5-98597-369-3

В мае 2017 г. Факультет национальной безопасности Института права и национальной безопасности Российской академии народного хозяйства и государственной службы при Президенте Российской Федерации провел Пятую Всероссийскую научно-практическую конференцию «Стратегическое управление в сфере национальной безопасности: оптимальные сценарии преодоления вызовов и угроз». В работе участвовали представители органов государственного управления, научно-исследовательских институтов и аналитических центров, ведущие российские ученые. Обсуждались актуальные вопросы методологии и практики стратегического анализа, мониторинга и прогнозирования трансформаций сферы национальной безопасности Российской Федерации.

В сборник включены выступления и статьи участников научного форума.

National Security Strategic Management: Optimal Scenarios to Overcome Challenges and Threats: Materials of the Third All-Russian scientific and practical conference. Moscow, 26 May, 2017 / Edited A.V. Shevchenko. – Moscow, Publisher: "Prospect", 2018. – 186 p.

In May 2017 the Faculty of National Security at the Institute of Law and National Security of the Russian Presidential Academy of National Economy and Public Administration held the Fifth All-Russian Scientific-Practical Conference "National Security Strategic Management: Optimal Scenarios to Overcome Challenges and Threats". The conference was attended by representatives of public administration bodies, research institutes and think-tanks, leading Russian scientists. The panel discussion included topical issues on methodology and practice of strategic analysis, monitoring and forecasting of Russia's national security transformations.

The conference proceedings include speeches and articles by the participants of the scientific forum.

УДК 351.746(063)
ББК 66.4(2Рос)

ISBN 978-5-98597-369-3

© Институт права и национальной безопасности
© Авторы

СОДЕРЖАНИЕ

Поверить практику теорией (предисловие)	5
<i>Назаров В.П.</i> Стратегический прогноз – важнейший документ для практики государственного управления	10
<i>Малков С.Ю.</i> Влияние глобальных процессов на стратегическое управление в сфере национальной безопасности России	18
<i>Чварков С.В.</i> Реализация оборонной политики Российской Федерации	25
<i>Буянов В.С.</i> БРИКС как стратегический проект: состояние, проблемы, перспективы	30
<i>Шевченко А.В.</i> Расширение спектра научных подходов к совершенствованию государственного управления в сфере стратегического прогнозирования	37
<i>Афиногенов Д.А.</i> Стратегический анализ в цикле государственного управления в сфере национальной безопасности	45
<i>Миц Д.С.</i> Государственная защита конституционного строя в системе национальной безопасности.....	54
<i>Нечипоренко В.С.</i> Эффективность государственного управления как фактор национальной безопасности	61
<i>Лещёв Е.Н.</i> Миграционный кризис в странах Евросоюза – потенциальная угроза национальной безопасности России в пограничном пространстве	68
<i>Муравых А.И.</i> Фундаментальная взаимосвязь процессов обеспечения национальной безопасности и социально-экономического развития России	72
<i>Титов В.Б.</i> Психофизиологический механизм национального интереса как модель будущего	77

<i>Дробышева А.В.</i> Концептуальная модель системы аналитического обеспечения национальной безопасности.....	84
<i>Родионов М.А.</i> Стратегическое прогнозирование социально-политического и экономического развития транспортно-коммуникационной сферы	89
<i>Гордиенко Д.В.</i> Перспективы изменения уровня экономической безопасности России при сопряжении «экономического пояса» Шелкового пути со строительством ЕАЭС.....	98
<i>Аймашева А.А.</i> Механизмы преодоления региональной дифференциации (на примере Дальневосточного федерального округа).....	102
<i>Заверняев К.О.</i> Противодействие отмыванию доходов, полученных преступным путем в банковской сфере.....	109
<i>Асеев А.Д.</i> Приоритеты национальной безопасности России в начале XXI века.....	116
<i>Тропин О.В.</i> Развитие культуры стратегического проектирования как условие преодоления геополитических вызовов России.....	128
<i>Лутовинов В.И.</i> Идеино-ценностные основы стратегии развития и обеспечения национальной безопасности России	137
<i>Никитенко Е.Г., Сергеев Н.А.</i> Цивилизационные последствия отклонения России от выполнения своей исторической миссии	145
Приложение 1	152
Приложение 2	160
Аннотации / Abstracts	168

ПОВЕРИТЬ ПРАКТИКУ ТЕОРИЕЙ (предисловие)

26 мая в Российской академии народного хозяйства и государственной службы при Президенте Российской Федерации состоялась Пятая научно-практическая конференция «Стратегическое управление в сфере национальной безопасности России: оптимальные сценарии преодоления вызовов и угроз». Она организована Факультетом национальной безопасности Института права и национальной безопасности (ИПИНБ) при участии Ассоциации содействия развитию аналитического потенциала личности, общества и государства «Аналитика».

В повестку конференции вынесены ключевые вопросы реализации Стратегии национальной безопасности Российской Федерации, Федерального закона №172-ФЗ «О стратегическом планировании в Российской Федерации», ряда документов стратегического значения, обеспечивающих методологическую, правовую, методическую и организационную основу для решения задач развития Российского государства.

С приветственным словом к участникам конференции обратился советник ректора Российской академии народного хозяйства и государственной службы при Президенте Российской Федерации, научный руководитель Института права и национальной безопасности, генерал-полковник **В.М. Зорин**. Он выделил основную задачу научного сообщества – выявить и предложить решения преодоления неясностей и сложностей для управленцев-практиков, создающих документы стратегической важности в целях успешной реализации Стратегии национальной безопасности Российской Федерации.

На пленарном заседании, в трех тематических сессиях и специальной секции Ассоциации «Аналитика» обсуждались проблемы развития методологии стратегического прогнозирования в сфере национальной и международной безопасности; интеллектуальной трансформации системы стратегического мышления и стратегической культуры в России; разработки методик оценки эффективности научных

подходов к формированию стратегий и сценариев развития Российской Федерации в условиях обострения глобальных демографических и миграционных проблем; подходов к формированию дифференцированных моделей пространственного развития Российской Федерации; развития сил и средств обеспечения обороны, государственной и общественной безопасности, адекватных реальным и потенциальным военно-политическим угрозам и вызовам национальной безопасности.

С докладами по обозначенным направлениям выступили: **В.П. Назаров** – советник Секретаря Совета Безопасности Российской Федерации, к. полит. н.; **С.В. Чварков** – заместитель начальника Военной академии Генерального штаба Вооруженных Сил Российской Федерации по научной работе, д. воен. н., профессор, генерал-лейтенант (доклад-презентация); **В.Ф. Несветайлов** – Главный федеральный инспектор по Ярославской области аппарата полномочного представителя Президента Российской Федерации в Центральном федеральном округе (доклад-презентация); **О.А. Бельков** – старший научный сотрудник Института военной истории Военной академии Генерального штаба Вооруженных Сил Российской Федерации, д. филос. н., профессор; **С.Ю. Малков** – научный руководитель Центра долгосрочного прогнозирования и стратегического планирования при МГУ им. М.В. Ломоносова, д. техн. н., академик РАЕН и АВН (доклад-презентация); **А.А. Пискунов** – старший научный сотрудник ИСПИ РАН (доклад-презентация); **Л.А. Алавердян** – директор Института права и политики Российско-Армянского университета (Ереван, Республика Армения).

В обсуждении докладов участвовали представители профессорско-преподавательского состава Факультета национальной безопасности ИПиНБ, ведущих учебных заведений и исследовательских центров, разрабатывающих проблематику обеспечения национальной безопасности России, аспиранты, магистранты, студенты, слушатели курсов профессиональной переподготовки Президентской Академии.

Каждое сообщение с интересом воспринималось присутствующими, обрело характер диалога аудитории с автором. Некоторые выступающие предпочли формат «неформатного» общения с аудиторией, что придало пленарной части конференции живость соучастия и соавторства. Такую тактику предложил собравшимся А.А. Пискунов по теме своей

презентации «Безопасное пространственное развитие: вызовы и возможности».

По мнению докладчика, ключевой парадигмой современности, формирующей стратегические сценарии, является конкуренция юрисдикций ключевых активов, новых и старых рынков. «Мы впервые оказались в истории мировой экономики в ситуации, когда кредитные ресурсы существенно превосходят реальные активы, которые их обеспечивают. Это сформировало совершенно новое гравитационное пространство развития. Процент на богатство сегодня существенно превосходит процент от экономической и даже банковской деятельности. Это сильно трансформирует архитектуру пространственного развития и выдвигает новые требования к кредитостойчивости национальных пространств и стрессоустойчивости систем управления».

Исследователь назвал изменение тренда главным вызовом стране и политическому экспертному сообществу. «Стоит задача уже не только эффективности реализации некоторых проектов, программ и даже стратегий, сколько задача состоятельности реализации тех или иных политик – отраслевых, региональных и иных.

Напомнив, что богатство формируется за счет сборки и локализации добавленной стоимости, А.А. Пискунов бросил вызов присутствующим в зале экономистам: «Мы не умеем считать цепочки добавленной стоимости. Локализация цепочек добавленной стоимости – это не условие суверенитета страны, это и есть суверенитет страны. Если мы умеем их локализовать – значит, мы суверенная страна. Формирование методик оценки региональных цепочек добавленной стоимости, национальных цепочек добавленной стоимости, включенность и их в глобальные цепочки добавленной стоимости – это в том числе и вопрос суверенности государства, и мы без этого не можем нарисовать границы даже малого региона».

Слушатели разделили сожаление выступающего о том, что «образ России, с точки зрения оценки социально-экономических факторов, крайне разбалансирован. И чем дальше мы уходим от центра к периферии, тем больше нарастает этот дисбаланс, что создает риски для социальной сплоченности нации».

Практическое подтверждение опасениям оратора привел выступающий из Ярославской области, представивший научному собранию две модели решения острых проблем социально-

экономического развития. Одна базируется на организационной платформе регионального нормативного регулирования и отражает результаты многострадального решения местных проблем социально-экономической безопасности на основе стратегии развития субъекта. Другая – пример обратного: несвязность стратегического видения противодействия вызовам экологической безопасности и федерального законодательства ведет к перерастанию вызова в реальную угрозу здоровью людей и окружающей среде не только области, но всему Волжскому бассейну.

«В Ярославской области коэффициент смертности на 100 тысяч населения в 18 раз выше, чем в среднем по России. Причина смертности 64% – это заболевания кровеносной системы. Ситуация вопиющая, потому что из 200 млн кубических метров стоков, которые делают предприятия, а их больше ста, очищается только 0-0,1%.

Как исправить эту ситуацию? Правовыми методами? У нас более 50 решений судов о приведении показателей к нормативным. Но несмотря на то, что 2017 год объявлен Годом экологии, несмотря на областную инициативу разработать стратегию превращения Волги в самую чистую реку Европы, финансирования, как говорится, «не случилось». И ситуация зависла... Каким образом ее разрешать при недостаточном финансировании местных и региональных бюджетов? Один вариант – сочетать стратегии регионального развития с федеральными целевыми программами. Второй – внести изменения в Бюджетный кодекс, в Федеральный закон об исполнительном производстве и распределении полномочий по тем обязательствам, которые возникают на территории регионов».

Участники конференции были едины во мнении о том, что для формирования исходной аналитической установки на производство документов, в соответствии с положениями №172-ФЗ, и организации непрерывного управленческого цикла в условиях нелинейности процессов, необходима теоретическая и методологическая определенность, образующая правовой, организационно-методический каркас практической реализации Стратегии национальной безопасности Российской Федерации и Федерального закона №172-ФЗ «О стратегическом планировании в Российской Федерации».

В выступлениях участников конференции прозвучали предложения для дальнейшего развития уже созданных программ и формирования

необходимых стратегических документов, обоснованных в рамках реализации Стратегии национальной безопасности Российской Федерации.

В рамках конференции обсуждались промежуточные результаты научно-исследовательских работ, выполняемых на факультете национальной безопасности в текущем году: «Система обеспечения комплексной безопасности трансграничных транспортных коридоров на Дальнем Востоке и в Арктической зоне Российской Федерации» (модератор **С.Н. Гриняев**, Генеральный директор Центра стратегических оценок и прогнозов, д. техн. н., с. н. с.); «Совершенствование методов поддержания устойчивости и безопасности международно-политических интеграций в рамках СНГ, БРИКС, ШОС» (модератор – **Д.В. Гордиенко**, профессор ИПиНБ РАНХиГС, д. воен. н., профессор).

Заседание специальной секции Ассоциации «Аналитика» прошло в формате экспертного круглого стола «Прагматическая аналитика» на тему «Проектное управление: опыт, проблемы, пути решения» (ведущий – **Н.И. Нехорошкин**, председатель Научно-методического совета по аналитическим технологиям Ассоциации «Аналитика», к. техн. н., доцент). Результаты проектной деятельности на приоритетных направлениях развития регионов и предприятий стратегических отраслей хозяйствования представили молодые аналитики из разных городов России.

В настоящем сборнике, уже пятом в цикле публикаций по актуальным проблемам стратегического управления в сфере национальной безопасности России, представлены тексты выступлений и статьи участников научно-практической конференции.

А.В. Шевченко –
заместитель директора Института права
и национальной безопасности
по научной работе

**СТРАТЕГИЧЕСКИЙ ПРОГНОЗ –
ВАЖНЕЙШИЙ ДОКУМЕНТ ДЛЯ ПРАКТИКИ
ГОСУДАРСТВЕННОГО УПРАВЛЕНИЯ**

Уважаемые коллеги!

В рамках нашей конференции поднимается крайне актуальный для практики обеспечения национальной безопасности вопрос совершенствования государственного управления процессами развития России и обеспечения национальной безопасности.

Сама тема конференции – «Стратегическое управление в сфере национальной безопасности России: оптимальные сценарии преодоления вызовов и угроз безопасности» – нацеливает нас на выработку новых научных подходов и практических рекомендаций, направленных на повышение эффективности и качества государственного управления.

Эта проблема стоит в повестке дня нашего обсуждения не случайно.

Практика государственного строительства и обеспечения национальной безопасности последних лет отчетливо показывает, что в целом эффективность государственного управления, как главного инструмента реализации стратегических замыслов, остается, по сути, решающим и важнейшим фактором достижения целен государственной политики обеспечения национальной безопасности.

Задаче повышения эффективности государственного управления подчинены все указы Президента Российской Федерации от 12 мая 2012 года. Эта задача ставится практически во всех посланиях Президента России Федеральному Собранию Российской Федерации, в частности – 2015 года, где указана необходимость перехода к проектному управлению, что предполагает, прежде всего, развитие горизонтальных связей и повышение ответственности федеральных органов исполнительной власти.

Недостаточность эффективности государственного управления отмечена как важнейший вызов в Стратегии экономической безопасности Российской Федерации на период до 2030 года, утвержденной Указом Президента Российской Федерации от 13 мая 2017 года № 208.

В интересах повышения эффективности государственного управления приняты и важнейшие решения Совета Безопасности Российской Федерации, в том числе по проблематике регионального развития, включая вопросы развития Арктики и Дальнего Востока, оборонно-промышленного комплекса Российской Федерации, совершенствованию военной организации и правоохранительной системы Российской Федерации.

Задача повышения эффективности государственного управления на основе инструментов стратегического планирования многогранна. В рамках ее решения хотелось бы особо выделить вопросы методологии стратегического прогнозирования развития России в интересах управления экономическими, общественно-политическими и иными процессами.

Исторический опыт показывает, что в СССР в 1960-х – 1980-х годах при решении сложных, важнейших, так называемых «программных проблем» стратегическое целеполагание реализовывалось путем выработки политического курса высшим партийно-политическим руководством страны и стратегические императивы вводились в действие через программы и решения съездов КПСС, постановления ЦК КПСС и Совета Министров СССР. Прогнозирование развития внутренней и внешней ситуации проводилось профильными организациями академической и отраслевой науки.

Была создана целая прогностическая школа, возглавляемая академиками А.Н. Ефимовым, А.И. Анчишкиным, В.А. Котельниковым.

В рамках прогнозирования была сформирована многоуровневая система предплановых обоснований, включающая в себя Комплексную программу научно-технического прогресса СССР, Генеральную схему системы расселения СССР, Генеральную схему развития и размещения производительных сил СССР, Комплексную программу социального развития СССР и Основные направления экономического и социального развития СССР.

Формирование стратегических планов проводилось в ходе разработки общегосударственных, отраслевых, региональных планов и программ при головной роли Госплана СССР.

Вместе с тем советский опыт нельзя в полной мере назвать опытом стратегического прогнозирования и планирования.

Прогнозирование и планирование осуществлялось от достигнутого, имело сильную идеологическую ангажированность, отличалось излишней детализацией прогнозируемых процессов, безальтернативностью прогнозов.

В то же время безусловно положительный опыт был накоплен в подготовке прикладных прогнозов развития ситуации в кризисных регионах, военно- и военно-технологической сферах.

Большой вклад в развитие теории прогнозирования внес академик Е.М. Примаков. В частности, на основе его методологии был успешно разработан ряд целевых прогнозов развития внешнеполитической и макроэкономической ситуации в мире и в стране, которые легли в основу стратегических решений.

Е.М. Примаков придавал большое значение разработке общенациональной стратегии развития и отмечал, что «общенациональная стратегия должна базироваться на индикативной методологии планирования, которая представляет собой систему показателей социально-экономического, научно-технического, инвестиционного, экономического, внешнеэкономического характера, на которые должно выйти общество за определенный период времени».

При этом вектор государственного управления, который предусматривал комплекс мер по линии государственных органов – нормативных, финансовых, налоговых, задавался в рамках данной стратегии.

Понимая важность задачи стратегического прогнозирования с точки зрения развития стратегического планирования и стратегического управления как приоритетный в целом, аппарат Совета Безопасности во взаимодействии с РАН подготовил и представил Президенту Российской Федерации Прогноз развития Российской Федерации на перспективу до 2025 года. Этот стратегический прогноз включал в себя несколько сценариев развития России на широком общемировом фоне.

Это была достаточно сложная работа и первый опыт системного подхода к формированию прогнозных оценок не по отдельным областям, как это традиционно делалось – в области науки, в военной сфере, в сфере экономики и социального развития, а с точки зрения комплексного видения процессов развития страны и обеспечения национальной безопасности, анализа их взаимосвязи и взаимовлияния.

Прогноз охватывал сферы экономики, демографии, обороны и военной безопасности, а также политическую систему государства и общества, место России во внешнем мире, международные институты и право, пространство СНГ.

На его базе на основе ряда комплексных и взаимоувязанных между собой оценок не только экономического блока, но и блока задач «силовых» ведомств были сформированы вероятные прогнозные сценарии обеспечения национальной безопасности России; показаны перспективы основных направлений развития государства; даны прогнозные оценки ожидающих мир вызовов и возможностей.

В целом, прогноз в полной мере носил межотраслевой характер, позволил сформировать новую парадигму обеспечения национальной безопасности, основанную на органичной взаимосвязи и взаимозависимости безопасности России и ее социально-экономического развития. Этот принцип получил краткое и броское название «безопасность через развитие».

В разработке данного прогноза участвовали все ведущие институты РАН, российское экспертное сообщество. Обобщенный вариант Прогноза обсуждался и оценивался на основе системы комплексных ситуационных анализов. Российские ведомства в этой работе фактически не участвовали, ссылаясь на то, что подготовка такого комплексного прогноза выходит за рамки их компетенции, с чем в принципе следует согласиться. Хотя, конечно, с точки зрения эффективности управления важно понимать долгосрочные тенденции развития в курируемой сфере, динамику вызовов и угроз, чтобы принимать оптимальные решения, касающиеся не только приоритетов, целей и задач ведомства, но и его оптимальной организационной структуры, кадровой политики и т.д.

В итоге, приведенный в Прогнозе комплексный анализ состояния национальной безопасности и основных тенденций развития стал основой для подготовки первой редакции Стратегии национальной безопасности РФ, которая была принята в 2009 году. В ней впервые были сформулированы *стратегические национальные приоритеты*, по каждому из которых в Стратегии была создана целостная государственная политика.

Подготовка стратегического прогноза всколыхнула научное сообщество, показала востребованность жанра прогнозирования

и способствовала развитию его научно-методологических основ.

Сегодня работа по стратегическому прогнозированию продолжается. В соответствии с решением Президента Российской Федерации работу над проектом Стратегического прогноза ведет Минэкономразвития России.

Позволю себе более детально остановиться на этом важнейшем для практики государственного управления документе.

В соответствии с Федеральным законом № 172-ФЗ «О стратегическом планировании в Российской Федерации» стратегический прогноз Российской Федерации – документ стратегического планирования, содержащий систему научно обоснованных представлений о стратегических рисках социально-экономического развития и об угрозах национальной безопасности Российской Федерации.

Стратегический прогноз относится к прогнозным документам стратегического планирования и базируется на принципах единства, целостности и согласованности подходов к стратегическому планированию различного уровня, исходя из разграничений полномочий и ответственности, а также координации деятельности субъектов стратегического планирования.

Теоретический фундамент прогноза должны составлять современные российские и зарубежные концепции экономического, социального и политического анализа. Практические выводы и рекомендации, а также прогнозные оценки должны основываться на уже имеющихся инструментах оценки социально-экономического развития и состояния национальной безопасности.

Методология же стратегического прогнозирования должна базироваться на требованиях Федерального закона № 172-ФЗ «О стратегическом планировании в Российской Федерации», прежде всего в неразрывной взаимосвязи и взаимозависимости национальной безопасности Российской Федерации и социально-экономического развития страны, а также оценки конкурентных позиций Российской Федерации в мировом сообществе.

Содержание и структура стратегического прогноза определяются «Положением о порядке подготовки, экспертизы и корректировки документов стратегического планирования в сфере национальной

безопасности, мониторинга и контроля их реализации», которое введено в силу Поручением Президента РФ от 15 июня 2015 г. Пр № 1180.

В настоящее время подготовлен Проект Стратегического прогноза, разработанный Минэкономразвития и рассмотренный в рабочих органах Совета Безопасности Российской Федерации. В целом этот документ дает картину возможной модели экономического роста Российской Федерации в перспективе до 2035 г., направлений инвестиционной и кредитно-денежной политики, факторов повышения конкурентоспособности отраслей экономики Российской Федерации.

Позитивно, что в документе сформулированы сценарии стратегического развития Российской Федерации, определены оптимальный сценарий, приоритеты пространственного и регионального развития, развития социальной защиты населения и пенсионной системы, здравоохранения и образования.

Вместе с тем представленный проект Стратегического прогноза не в полной мере отвечает своему целевому назначению, так как ориентирован преимущественно на формирование прогнозных оценок социально-экономического характера. Документу во многом присущ ведомственный подход. Глобальные тенденции мирового развития и их влияние на национальные интересы России выписаны исключительно с экономических позиций. Вопросы реализации таких стратегических национальных приоритетов как оборона страны, стратегическая стабильность и равноправное стратегическое партнерство, государственная и общественная безопасность затрагиваются формально.

Роль этих стратегических национальных приоритетов в формировании условий для динамичного стратегического развития Российской Федерации и формировании прогнозных параметров бюджетной политики Российской Федерации не прослеживается.

Существенным недостатком является практически полное отсутствие в проекте каких-либо численных оценок (значений) социально-экономических, демографических, научно-технологических и иных показателей, характеризующих состояние тех или иных сфер развития и обеспечения национальной безопасности.

При этом в проекте Стратегического прогноза не использованы критерии и показатели национальной безопасности, введенные

в действие Указом президента Российской Федерации от 31 декабря 2015 года № 684 «Об оценке и государственном мониторинге состояния национальной безопасности Российской Федерации».

Что касается содержательной части, то здесь также требуется дополнительная глубокая проработка.

Для обеспечения значения прогноза как «стратегического» возникает необходимость включения в прогнозную часть документа (состав стратегического прогноза) прогнозных оценок развития «силовой» компоненты военной организации государства, Вооруженных Сил РФ, оборонно-промышленного комплекса России.

С другой стороны, прогноз развития ситуации в сфере государственной и общественной безопасности необходимо также рассматривать как *совокупность прогнозных оценок* в области борьбы с преступностью, терроризмом и экстремизмом, коррупцией, противодействия наркоугрозе и незаконной миграции, стабилизации ситуации в области обеспечения общественной безопасности. А прогноз в сфере международной безопасности – как *сумму оценок* реализации стратегического национального приоритета «стратегическая стабильность и равноправное стратегическое партнерство» во всех его проявлениях.

Таким образом, оценка стратегических рисков и угроз национальной безопасности должна осуществляться *по всему спектру необходимых прогнозных оценок*, что требует выработки *обобщающих параметров прогнозных оценок*.

Исходя из этого, в научно-практическом плане можно поставить задачу формирования в рамках Стратегического прогноза так называемой «сводной части». Такой подход дает возможность вырабатывать совокупность интегрированных общих прогнозных оценок по тем или иным аспектам обеспечения национальной безопасности, которые, сведенные в единую логику прогнозирования, могли бы дать *комплексную картину облика* Российской Федерации на рубеже 2030-2035 годов.

Именно такая «сводная часть» могла бы докладываться политическому руководству страны для принятия государственных решений.

Кроме того, «сводная часть» прогноза должна отчетливо показывать те ключевые направления развития, от которых в целом зависят темпы экономического развития, параметры обеспечения безопасности, в целом – позиционирование Российской Федерации на мировой арене как развитой демократической державы.

Для формирования взвешенных решений на основе параметров Стратегического прогноза, он должен содержать расчет потребности в материальных, финансовых и людских ресурсах по каждому возможному сценарию развития ситуации.

В этой связи возникает необходимость научно-практического и методологического обоснования уточнения состава и структуры стратегического прогноза, предусмотренного Федеральным законом №172-ФЗ «О стратегическом планировании в Российской Федерации» и указанного выше Положения.

Не менее важной задачей представляется *совершенствование процесса координации* усилий участников стратегического планирования при формировании Стратегического прогноза.

Сегодня этот вопрос входит в ответственность Правительства Российской Федерации, которое осуществляет координацию и методическое обеспечение деятельности федеральных органов исполнительной власти, органов власти субъектов Российской Федерации и РАН при разработке стратегического прогноза.

Вместе с тем практика подготовки Стратегического прогноза показывает необходимость совершенствования этого процесса на межведомственной основе.

Одним из вариантов такого решения могло бы стать создание, на государственном уровне, межведомственного координационного органа – например, *Комиссии по стратегическому прогнозированию*.

**ВЛИЯНИЕ ГЛОБАЛЬНЫХ ПРОЦЕССОВ
НА СТРАТЕГИЧЕСКОЕ УПРАВЛЕНИЕ В СФЕРЕ
НАЦИОНАЛЬНОЙ БЕЗОПАСНОСТИ РОССИИ
(По стенограмме доклада на пленарном заседании)**

Уважаемые коллеги, добрый день. Я представляю Московский государственный университет имени Михаила Васильевича Ломоносова, Центр долгосрочного прогнозирования и стратегического планирования и проект, который был инициирован академиком В.А. Садовничим по моделированию и прогнозированию мировой динамики. Для чего это нужно? Для того, чтобы понять, каковы перспективы мирового развития и правильным образом строить стратегическое планирование в контексте мирового развития.

Во-первых, нужно понимать, что сейчас действительно мы находимся в очень необычной исторической ситуации, так называемое Время перемен, время бурного роста. Характеристика демографических, экономических и всех других показателей на протяжении последних двух столетий впечатляют динамикой роста. Но этот рост сейчас тормозится.

Лидеры, которые задали вектор развития последних двух столетий – страны Запада, сейчас они начинают замедляться, их догоняют страны периферийные. Это видно по демографическим и экономическим характеристикам. Отрыв произошел два столетия назад. Но в 70-е годы прошлого века наступил перелом. Великая дивергенция сменилась на Великую конвергенцию. Дистанция между лидерами и догоняющими странами стала стремительно уменьшаться. В чем проблема?

Проблема в том, что страны Запада уперлись в пределы роста, поскольку их рост основан был на внедрении рыночной экономики на основе замены ручного труда машинным, нужен обязательно спрос для производимой продукции. В предыдущий период спрос рос за счет взрывного роста населения. Затем в 60-е годы демографический рост резко затормозился и сейчас падает по всему миру, поэтому, для того чтобы сохранить маржинальность, прибыльность производства, нужно снижать издержки. Для того чтобы снижать издержки, страны Запада начали переводить свои производства в страны периферии, для этого

и нужна была глобализация. Собственно, процессы глобализации были связаны именно с этим.

Но переводя производство в периферийные страны, они, хотя и этого или нет, способствуют росту периферийных стран, которые и начали их догонять. Поэтому перед западными странами очень серьезная проблема, фактически тупик – как сохранить свое лидерство?

Есть два основных способа, которые раньше они использовали: разработка новых технологий, где они будут монополистами, и резкое повышение производительности труда на основе новых технологий. Первый способ не проходит, потому что монополизм при развитии нынешней информационной индустрии уже невозможно было бы сохранять, так как технологии быстро передвигаются из передовых стран в развитые.

Ну а второе – повышение производительности труда – возможно сейчас только за счет роботизации. Возникает парадокс так называемой четвертой промышленной революции: производить продукцию будут роботы, ее будет много, но, спрашивается, кто ее будет покупать? Люди не нужны, работников нет, а ведь именно работники получали зарплату и на эту зарплату покупали производимую самими же продукцию. А сейчас за счет чего будет обеспечиваться спрос? Глубочайшая проблема.

Самое интересное, что с этой проблемой уже сталкивались передовые страны в предыдущие эпохи. Это проблема ненужности населения в эпоху Римской империи, когда граждане, свободные, оказывались не нужны, потому что работу делали рабы. Нужно было занять свободное население, чтобы оно не бунтовало и не приводило к стадии нестабильности. Плебеи требовали хлеба и зрелищ, и этот бесплатный хлеб и цирк гладиаторских боев им давался.

Сейчас мы видим аналогичные процессы на Западе, когда принимаются законы о гарантированном доходе порядка 500 евро, для того чтобы все люди от мала до велика эти деньги получали и шли в магазин покупать товары, потому что кто-то должен эти товары покупать. Это проблема развитых стран-лидеров.

У стран догоняющих масса своих проблем – так называемые ловушки догоняющего развития. Это экономические ловушки,

так называемые ловушки сырьевых стран, ловушки средних доходов, финансовые ловушки, политического развития, институциональные, политические.

Я хотел бы выделить ловушку-авторитаризм, поскольку догоняющее развитие эффективно при концентрации ресурсов на основные направления. Это возможно только при сильной государственной власти, чем авторитарной власти в условиях развивающихся стран. Авторитарная власть затем становится и тормозом для дальнейшего развития. С этим сталкиваются все развивающиеся страны.

Ловушки социального развития, демографические, ловушки неравенства, ловушки социальной нестабильности – большой круг вопросов, которые мы разрабатываем в Центре долгосрочного прогнозирования и стратегического планирования МГУ. Что делать с этими объективными проблемами?

Естественно, нужен прогноз для того, чтобы формировать долгосрочные планы, реализовывать 172-й Федеральный закон и понимать, как будет развиваться ситуация, какая должна быть оптимальная стратегия России в изменяющихся условиях.

Для этого любопытно посмотреть в прошлое, увидеть исторические аналоги. Оказывается, аналоги были в течение как минимум последних 6 тысяч лет по осевому времени, когда взрывной рост происходил за счет широкого внедрения железных технологий и замены ручного труда машинным. Тогда тоже была демократия – Древняя Греция, Древний Рим. Древняя Греция – это, фактически, аналог инициации нынешнего технологического перехода. Ну а Древний Рим – понятно, аналог современных США.

Мы знаем, чем это кончилось: процесс уперся в тупик: Римская империя вошла в сложную ситуацию, из которой не смогла выйти и фактически распалась, а Восточная Римская империя преобразовалась в совершенно другую систему, которая основана на других идеологических принципах.

Если проанализировать все эти стадии, то мы увидим, что действительно технологический прогресс приводит к разделению мира на центр и периферию.

Центр, теологический развитый, начинает проводить программу глобализации, возникает процесс Великой дивергенции. Затем Периферия начинает подтягиваться, осваивая новые технологии и возникает процесс Великой конвергенции, в котором мы сейчас находимся. Он приводит к тому, что лидерство Центра утрачивается. А поскольку он в этот период диктует правила, то и система правил тоже разрушается. Это приводит к периоду Хаоса, хаоса борьбы всех со всеми и к регионализации. А на основе обломков того мира, который в эту эпоху переходную был создан, формируется новая система поверх старых правил, основанная на другой системе, прежде всего идеологической, системе другой кодификации: «свой-свой», «свой-чужой».

В Римской империи были устранены старые различающие национальные и социальные черты и границы, введены новые правила поведения. Рабство было упразднено как основа экономическая предыдущего периода античности.

Сейчас аналогичная ситуация, то есть экономическая и информационная глобализация проведена, не хватает идеологической глобализации на основе новой идеологии, которая бы связала всех в систему, то есть заменила бы конфронтацию на идеологию сотрудничества и новое понятие «свой-свой». Это один момент.

Второй исторический урок – это связь экономических и военно-политических циклов. Мы видим, что в последние два столетия происходит непрерывная смена поколений технологий, сейчас заканчивается пятый цикл Кондратьева, пятый технологический уклад.

История показывает, что во время перехода от одного уклада к другому возникают экономические кризисы, которые стимулируют поиск новых технологий. А экономические кризисы, соответственно, сопровождаются политическими и военными. Мировые войны происходили именно в эти периоды, которые фактически разрешали противоречия, которые накапливались в этот цикл.

Третий цикл Кондратьева был разрешен Второй мировой войной. Четвертый цикл Кондратьева был разрешен Третьей «холодной» мировой войной: пушки не стреляли, но результат геополитический налицо. Сейчас мы вышли в эпоху, когда заканчивается пятый цикл, и мы

видим обострение всех противоречий. И уже идет идеологическая, экономическая, политическая война, хотя мировые пушки пока, слава Богу, не стреляют.

Но если посмотреть, что делается в Сирии, то очевидна аналогия с Испанией перед Второй мировой войной. Что закономерно – это смена Кондратьевских циклов, и, соответственно, политических. Первые два цикла – это XIX век. Первый – подъем в Великобритании, второй – доминирование Великобритании, вторая часть XIX века. Третий цикл – торможение Великобритании, когда она могла обеспечить свое лидерство и начала сталкивать своих геополитических противников.

Две мировые войны – это удачные попытки англосаксов столкнуть остальных своих соперников: это Германская империя и Российская империя, затем опять же Германское государство и Российское государство во Второй Мировой войне. И сейчас по ситуации с Украиной мы видим, что реализуется попытка столкнуть немецкую цивилизацию с российской. Все остается, ничего не меняется.

Но в третьем Кондратьевском цикле идут и два американских. Первый цикл из двух серий: лидерство американцев и их доминирование, которое сейчас по циклу заканчивается. И как когда-то британцы сталкивали своих геополитических соперников, так и американцы сталкивают своих геополитических соперников. Прогнозно, нас ждет несколько десятилетий, примерно 30 лет, тяжелой и ответственной ситуации, где нужно быть очень осторожными. Проблема в том, что нас будут пытаться втянуть в горячие конфликты, чего ни в коем случае нельзя допустить.

Какие сценарии возможны до 2050 года? Это сценарий зарождения дивергенции по западному образцу, чего хотят в США, то есть, укрепление их лидерства, несмотря на то, что ситуация меняется.

Второй сценарий – это фрагментация, неустойчивость и переход в хаос, когда много центров силы борются за власть, международные отношения строятся на взаимном недоверии, протекционизме и так далее.

Третий сценарий – это введение стран в блоки, которые соперничают друг с другом, а также появление нескольких резервных валют.

Ну и четвертый сценарий, наиболее благоприятный – это глобализация нового типа: сбалансированность, движение к мир-организму, то есть к миру, который основан не на конкуренции, а на поисках взаимных компромиссов и сотрудничества, естественной основой которой является финансовая система с новой валютой, и так далее.

Как будет развиваться сценарий? Скорее всего, от первого сценария к четвертому. Мы видим, что все они каким-то образом уже реализуются, но в разной степени, с разной динамикой. В соответствии с этим, и как нам полагается, должна формироваться и стратегия России, в соответствии со сценарием, которые являются превалирующим на данный момент.

В сценарии №1 основная задача – противостояние западному давлению, приоритет – международная и национальная безопасность.

Сценарий №2 – недопущение хаоса. Американцы пытаются управлять хаосом, а мы должны не допускать хаоса, обеспечивая безопасность.

Сценарий №3 – создание союзов, развитие БРИКС и ЕАЭС.

Сценарий №4 – развитие нового мироустройства, создание мира-организма – это приоритет развития. Здесь нужны не столько военные, сколько идейные, то есть идеологические технологии.

Соответственно, если видеть именно эту динамику, то в краткосрочной перспективе основные угрозы у нас экономические, поскольку санкции, низкие цены на нефть и так далее. В долгосрочной и среднесрочной перспективе: основные проблемы – внутривластные и социальные риски, вследствие того, что у нас будут раскачивать политическую и социальную ситуацию, прежде всего в связи с выборами.

В среднесрочной перспективе до 2020 года – наиболее серьезные геополитические и военные риски, потому что нас интенсивно будут втягивать в военные конфликты, процесс усилится.

В долгосрочной перспективе наиболее серьезные риски связаны с технологическим отставанием и демографией: необходимо осваивать наши территории и не допускать демографического падения.

Что делать? В краткосрочном периоде необходимо устоять – проблемы безопасности на первом плане. В среднесрочном периоде необходимо ускорить развитие за счет мегапроектов, особенно развитие Сибири и Дальнего Востока.

В долгосрочном плане, и это самое главное, как нам представляется, необходимо предложить новый мировой проект перехода от мир-системы конкурирующих субъектов к мир-организму. Этого ждет весь мир, и собственно, это исторический запрос. Старая система перестает действовать, она основана на рыночной конкуренции. Нужна социальная технология, основанная на поисках взаимных компромиссов и сотрудничестве. И Россия здесь может сказать то, что не может сказать никакое другое государство, потому что локальная глобализация в России уже произошла, достаточно посмотреть на карту. Берусь утверждать, что держать пространство в 1/7 часть суши возможно за счет только социальных технологий, когда люди хотят в этом государстве жить при всех его недостатках, связанных с неэффективным управлением, бюрократией и так далее, но тем не менее, люди не хотят разбегаться по иным территориальным квартирам.

На всем протяжении истории России не было ни религиозных, ни этнических войн, в отличие от «передовой» западной Европы, которая до сих пор разделена на огромное количество, как лоскутное одеяло, национальных образований, которые на протяжении многих веков беспрерывно воевали. Поэтому здесь Россия должна предложить то, что не могут предложить другие, обеспечив свое лидерство в наступающую постпереходную эпоху.

Чварков С.В.

**РЕАЛИЗАЦИЯ ОБОРОННОЙ ПОЛИТИКИ
РОССИЙСКОЙ ФЕДЕРАЦИИ**
(По стенограмме доклада на пленарном заседании)

Добрый день, уважаемые коллеги! Мне приятно видеть в этой аудитории многих специалистов, с которыми мы совместно решали и продолжаем решать научные задачи. Желаю всем здоровья, плодотворной работы и энергии для того, чтобы безопасность нашего государства была на должном уровне.

Обеспокоенность научной общественности состоянием внутренней и внешней безопасности Российской Федерации, и в общей совокупности национальной безопасностью России, говорит о том, что всем институтам ее обеспечения надо научиться хорошо прогнозировать ситуации, способные возникнуть в перспективе.

В этой связи серьезным аспектом является разница в подходах, прежде всего, к управлению рисками, которые приняты у нас в стране и у наших партнеров за рубежом. В чем суть управления, допустим, американских Вооруженных сил? Американцы занимаются ситуативным управлением, мы – прогнозным, и в этом основное стратегическое отличие. При этом американцы, выигрывая в одном, проигрывают в других. Отсюда следует, что наука этого вопроса лучше развита у нас. Между тем, в области международной безопасности накопилось множество проблем, которые требуют обновленного инструментария стратегического управления.

Современные международные процессы характеризуются дальнейшим усилением потенциальной военной опасности. Начиная с 2010 г. происходит рост военных расходов во всех ведущих государствах мира. Например, военный бюджет США превышает бюджет восьми следующих за ними государств, таких как Россия, Китай, Великобритания, Франция, Германия.

Это говорит о том, что, при ослаблении невоенных институтов обеспечения международной безопасности, несмотря на устремления политиков, военная сила остается практическим инструментом

реализации национальных интересов государств и субъектов международных отношений. Кризис несиловой разрядки международной напряженности наступил после бомбардировки Югославии силами НАТО, когда фактически было попрано международное право. Тогда США взяли на себя «смелость» реализовывать свои интересы в обход решения Совета Безопасности ООН, и они этим продолжают заниматься. В этих условиях наше государство проводит вдумчивую, рациональную и четко направленную политику, обеспечиваемую должным политическим диалогом и мирной направленностью. Подтверждение тому – развитие российских Вооруженных сил: оно носит оборонительный характер, совершенствуется именно оборонительная система вооружения.

В государственной политике в сфере обеспечения безопасности, опосредованной дипломатической практикой и организацией мирного диалога, должны участвовать не только государственные институты, но и общественные объединения, отдельные граждане, совместная деятельность которых направлена на защиту национальных интересов нашего государства, а также на противодействие потенциальным угрозам и вызовам национальной безопасности.

В качестве примера могу привести решение задач по гуманитарным операциям в Сирийской Арабской Республике. Нам существенно помогли сенаторы и депутаты Совета Федерации и Государственной Думы, а также такая российская общественная организация как «Боевое братство». Мы научились действовать в едином ключе.

Таким образом, говорить однозначно, что только вооруженные силы и политики решают важные задачи, нельзя. И подтверждением этому – миротворческая позиция Президента Российской Федерации, Главнокомандующего Вооруженными Силами России В.В. Путина.

Основными тенденциями развития современной военно-политической обстановки и международных отношений в первой четверти XXI в. являются: усиление взаимозависимости экономик различных стран; формирование глобальных рынков; конкуренция в сфере политического доминирования и как следствие – обострения борьбы за глобальное и региональное лидерство и повышение роли фактора силы в международных отношениях. Причем, все больше будет

обостряться борьба именно за региональное лидерство, потому что появилось много новых центров силы, складываются новые центры экономического и политического влияния, что снижает возможности стран Запада и США доминировать в мировой экономике и политике. Если рассмотреть на карте южное «подбрюшье» России, где сосредоточены международные интересы за обладание водными ресурсами, не трудно понять, что там борьба будет особо острой. Я думаю, этой угрозой мы тоже должны заниматься.

В качестве мировой тенденции следует выделить стремительное расширение географии трансграничных вызовов и угроз, в том числе в киберпространстве, а также комплексное применение технологий «мягкой силы». Как человек, который достаточно долго занимается вопросом информационной безопасности, я могу сказать, что до 70% угроз в информационной сфере – угрозы психологические. При этом угрозы в киберпространстве носят сиюминутный, с точки зрения истории, угрозный характер (при том, что ущерб может исчисляться десятками и сотнями миллиардов рублей). Угрозы же в психологической, ментальной сфере – это утрата государственности, потеря самостоятельности и суверенитета, что гораздо дороже.

Кроме того, серьезную проблему представляет стремление навязать другим государствам западные ценности, которые, как правило, сопровождаются ростом ксенофобии, нетерпимости и конфликтности в международных делах. Как пример, сошлюсь на собственные наблюдения за работой «институтов демократии» в Сербии. Создавалось большое количество организаций, привлекавших молодежь различными проектами: бесплатное образование, различные гранты, стажировки и так далее. Основная цель – разорвать общество, насадить чуждые славянским народам традиции. Нужен большой запас государственной прочности, чтобы сопротивляться во имя национального единства...

Актуализация государственной политики в области обеспечения военной безопасности России обусловлена приближением военной инфраструктуры блока НАТО к российским границам. В настоящее время его состав увеличился на 12 государств по сравнению с 1999 годом, в то время как за весь период «холодной войны» их количество выросло всего на 4 государства, и этот процесс продолжается. Реализуемая

в настоящее время инициатива развития оперативной совместимости с партнерами предусматривает создание привилегированного формата сотрудничества с наиболее значимыми для альянса государствами. В их число отнесены 24 страны, в том числе некоторые постсоветские республики, в частности Украина, Грузия.

Кроме того, наращиваются усилия по вовлечению в активные действия НАТО Финляндии, Швеции, то есть тех государств, которые занимают нейтралитет по отношению к стратегиям НАТО. Но, тем не менее, давление на них оказывается все больше и больше. Кроме того, все более серьезными становятся попытки оказывать давление в Азиатско-Тихоокеанском регионе. Обостряются международные отношения по векторам присутствия США в Центральной Азии.

Одна из наиболее опасных реалий современного мира – это разрастание угрозы международного терроризма. При разработке стратегий международного характера к этому надо относиться очень серьезно, опираясь в том числе на международный опыт. В частности, Израиль достаточно хорошо научился реагировать на террористические проявления и с ними бороться.

Угрозы исходят, прежде всего, из запрещенных в России организаций, объединенных под эгидой ИГИЛ. Мне не понаслышке известны характерные особенности участников, воюющих против формирования сирийской национальной армии. Это люди в высочайшей степени подготовленные, обученные, имеющие хороших командиров, отличающиеся высоким уровнем управляемости. Но они не борются за те территории, которые для них не представляют экономического интереса. В основе их деятельности лежат деньги, а не идеи ислама.

Кроме того, серьезнейший аспект – это даже не те нефтяные месторождения, которые есть на территории Сирии, а прежде всего – маршруты транспортировки. Пример приведу такой: от Баниаса до Кипра расстояние всего лишь 50 км. Трубопровод проложен через всю территорию Сирии до Ирана, Ирака. Стоимость нефти и газа в три-четыре раза ниже, чем транспортировка нефти и газа в Европу с территории Российской Федерации. То есть борьба идет, прежде всего, за финансовую выгоду.

Помимо этого, на территории Сирии (и Израиля) обнаружены такие месторождения нефти и газа, которых нет ни в Саудовской Аравии, ни в Катаре. В своих стратегиях обеспечения национальной безопасности мы должны видеть широкий прогнозный, спроектированный с детальным учетом геополитики, геоэкономики и международной безопасности. Естественно, мы должны руководствоваться той международно-правовой основой, которая эффективна в области обеспечения безопасности.

Не могу не сказать, что военно-политическим руководством России принимаются очень серьезные практические меры по укреплению организации системы коллективной безопасности. У нас появился целый ряд соединений и частей, которые в настоящий момент развернуты по всем потенциально опасным направлениям. Все стоящие перед ними задачи решаются на достаточно высоком уровне.

Замечу, что для наших партнеров это явилось очень серьезным откровением, они не ожидали, что у нас есть техника и вооружение, которые работают в максимально трудных условиях. Военно-политическое руководство нашего государства уделяло, уделяет и будет уделять непрерывное внимание повышению уровня обороноспособности нашего государства, которая в основе своей обеспечивается достаточно высоким уровнем готовности ко всем опасностям и угрозам со стороны Вооруженных сил. В последнее время много внимания уделяется патриотическому воспитанию и повышению морально психологической готовности вооруженных сил к тем задачам, которые могут перед ними стоять в перспективе.

По моему мнению, такие серьезные проблемы, которые позволили бы сказать, что угрозы, существующие по периметру России, перерастают в существенные риски для жизнеспособности страны, в настоящий момент не классифицируются.

БРИКС КАК СТРАТЕГИЧЕСКИЙ ПРОЕКТ: СОСТОЯНИЕ, ПРОБЛЕМЫ, ПЕРСПЕКТИВЫ

Сотрудничество в формате БРИКС – Бразилии, России, Индии, Китая, ЮАР – выступает одним из стратегических приоритетов внешней политики Российской Федерации. На этом основании формируются прогнозы финансово-экономического, социокультурного, политического взаимодействия государств дружественного альянса.

Квинтет представляет собой одну из крупнейших на планете геоэкономических и геополитических величин. На долю стран-членов объединения приходится более 20% мирового ВВП, исчисляемого в ППС, 30% территории планеты, 43% трудоспособного населения Земли. В состав БРИКС входят государства, которым принадлежит первое и третье место в мире по площади (Россия, Китай), первое, второе и девятое место – по населению (Китай, Индия, Россия), первое, третье, шестое и седьмое место – по ВВП, исчисляемого по ППС (Китай, Индия, Россия, Бразилия). Из восьми, по Хантингтону, ныне существующих цивилизаций, в объединении представлено пять.

В настоящее время насчитывается более 30 форматов сотрудничества различного уровня. Из всех направлений наиболее заметно продвижение в *валютно-финансовой области*. Создан и действует Новый банк развития с общим капиталом в 100 млрд долларов. Главная задача банка – объединение ресурсов для реализации проектов в области инфраструктуры и устойчивого развития в странах БРИКС. В 2016 г. на эти цели истрачено 1,5 млрд долл., на 2017 г. запланированы расходы в сумме 2,5 млрд долл., в их число входит строительство двух малых гидроэлектростанций в Карелии общей стоимостью около 12 млрд рублей.

Создан также пул резервных валют в размере 100 млрд долл. «Живые» деньги в пул не вносятся, смысл в том, что центральные банки участников «пятерки» принимают на себя обязательства в случае необходимости предоставить нуждающейся стороне помощь путем предоставления средств для целей ликвидности. Кроме того, усилил

БРИКС направляются на то, чтобы способствовать преобразованию мировой валютно-финансовой системы, наращивать долю расчетов между членами объединения в национальных валютах, уменьшать зависимость от доллара и создавать новые резервные валюты. В 2015 г. китайский юань стал пятой резервной валютой в мире.

Заметное поле взаимодействия стран БРИКС – *сотрудничество в сфере науки, образования, технологий.*

У государств объединения разные по масштабам, структуре и результативности научные и технологические компоненты. Научный комплекс Китая по величине втрое больше российского. В свою очередь российский вдвое превышает индийский и бразильский. По количеству ученых на 10 тысяч человек экономически активного населения с большим отрывом лидирует Россия. Число исследований на 10 тыс. человек у нас 65 человек, у Китая – 17, у Бразилии и ЮАР – 15, у Индии – 3. Количество исследователей в России (это более 444 тыс.) больше, чем у Бразилии, Индии и ЮАР вместе взятых.

Существует несколько направлений в развитии науки и технологий, которые считаются важнейшими для всех государств БРИКС. К ним относятся: информационные и космические технологии, технологии, связанные со здоровьем человека.

В Концепции участия Российской Федерации в объединении БРИКС, утвержденной в 2013 г., а также в подписанном в 2015 г. Меморандуме Министерства образования и науки РФ о сотрудничестве в сфере науки, технологий и инноваций, определен набор исследовательской тематики, общий для всех стран БРИКС. Однако у каждого члена «пятерки» свои приоритеты. В Китае, например, большое внимание уделяется химии, на долю КНР приходится 20% общемирового числа публикаций по химии. Индия является одним из мировых лидеров разработок компьютерного программного обеспечения. Россия отличается высокотехнологической продукцией военно-промышленного комплекса.

Считается, что для России наиболее выгодно и перспективно сотрудничество со странами БРИКС в области прикладных исследований и совместных разработок высоких технологий. Это тем более актуально, если учесть, что в списке Forbes «100 самых инновационных компаний

мира» последних лет присутствуют китайские, индийские, бразильские и южноафриканские компании, но нет ни одной российской.

Что касается высокотехнологичного экспорта, то здесь с большим отрывом лидирует Китай (400-500 млрд долл. в год), Россия отстает на два порядка (5-7 млрд долл в год). Для нашей страны с ее большой концентрацией исследователей такое положение вещей говорит о серьезном технологическом отставании в наукоемких отраслях.

В 2015 учрежден Сетевой университет БРИКС. Этот университет является научным проектом квинтета, который должен обеспечить создание общего образовательного пространства, служить развитию и подготовке высокопрофессиональных специалистов. Разрабатывается специальная программа двухгодичного образования для магистрантов и аспирантов, предусматривающая, что первый год обучения будет проходить в государстве проживания, а второй – в другой стране БРИКС. Рабочими языками Сетевого университета будут английский, русский и китайский.

Планируется увеличение обмена преподавателями, создание совместных аналитических центров, а также научно-исследовательских проектов по шести направлениям, в том числе касающихся исследования стран БРИКС. Участниками Сетевого университета являются 12 вузов России. Предполагается, что первая образовательная программа Сетевого университета будет запущена в 2017 г.

Основная задача России в БРИКС находится в сфере внешнеполитической деятельности, где наша страна отстаивает принцип полицентричности в международных отношениях и видит в объединении инструмент в борьбе против гегемонии евроатлантической коалиции.

Объединяя наиболее крупные и влиятельные государства незападного мира, БРИКС имеет собственное представление о настоящем и будущем мироустройства, альтернативное западному. По многим вопросам, связанным с международной повесткой дня, государства форума занимают общую или близкую позицию. Это касается сирийской, иракской, ливийской, йеменской ситуации. В связи с украинскими событиями по отношению к России страны пула занимают позицию «дружественного нейтралитета».

Государства БРИКС стремятся консолидированно действовать в «Группе двадцати» и в других крупных международных организациях, прежде всего в ООН. Авторитет БРИКС строится и на том основании, что Россия и Китай являются постоянными членами Совета Безопасности ООН с правом вето и не собираются это право уступать. Три других члена БРИКС не скрывают своих амбиций занять места постоянных членов Совбеза Организации Объединенных Наций при ее ожидаемой реорганизации.

В сфере международной безопасности основные усилия государств «пятерки» направлены на согласование позиций по проблемам стратегической стабильности, глобальной и региональной безопасности, противодействия транснациональному терроризму, обеспечения информационной и кибербезопасности.

Формат объединения не предусматривает рассмотрение вопросов военно-технического характера и создания механизмов сотрудничества в оборонной области. Не просматривается и перспектива превращения БРИКС в военно-политический альянс. Тем не менее, каждое государство, входящее в объединение, стремится иметь вооруженные силы, соответствующие его роли в мире, характеру угроз, финансовым возможностям.

По численности армий (включая резервистов) в совокупности страны БРИКС превосходят НАТО: 13 и 9 миллионов человек соответственно. Их оборонный бюджет сообща составляет немалую сумму в 360 млрд долларов. Тем не менее, это в два с половиной раза меньше того, что тратит на военные цели США и блок НАТО. Три государства БРИКС – Россия, Китай, Индия, как известно, являются ракетно-ядерными державами (ЮАР 17 лет назад свернула свою военную ядерную программу).

Военно-техническое и оборонное сотрудничество стран БРИКС осуществляется в основном на двусторонней основе. Прочно удерживая второе место в мире по экспорту вооружений (порядка 15 млрд долл в год), Россия активно сотрудничает в военно-технической сфере со странами БРИКС, прежде всего с Индией и Китаем.

В последнее время в определенном сегменте российского политико-военного дискурса ведутся разговоры о желательности военно-

политического альянса между Россией и Китаем. Представляется, что осуществление этой идеи маловероятно, по крайней мере, в настоящее время. Понятно, однако, против кого может быть «заточен» гипотетический союз. Но Китай вряд ли станет намеренно обострять отношения с США и их союзниками. Оборонный союз вряд ли нужен и России, которой не следует втягиваться в конфликты в Азиатско-Тихоокеанского региона. К тому же история подсказывает, что в свое время СССР состоял с КНР в военно-политическом союзе, который сравнительно быстро распался.

Но, как гласит поговорка, «никогда не говори «никогда». США с их самонадеянностью силы и малопредсказуемостью во внешней политике, могут вместе со своими союзниками создать для России и Китая неприемлемый уровень угроз их безопасности. В таком случае актуализируется вопрос о создании блока двух государств и может не сработать древняя китайская пословица: сидя на горе, наблюдать за схваткой тигров.

Наряду с позитивными тенденциями в деятельности БРИКС имеются и трудности. Термин БРИК, который придумал в 2001 г. ведущий экономист компании «Голдман Сакс» Дж. О'Нил, обозначал в то время четыре быстрорастущие экономики. Однако в середине нынешнего десятилетия страны пула перестали развиваться такими темпами, как в начале века. Более того, в последние годы наблюдаются кризисные явления в некоторых странах объединения, существенное замедление роста их экономик. В России прирост ВВП снижается несколько лет подряд. В Бразилии рецессия длится 13 кварталов. Незначительный прирост происходит в ЮАР. Китай расстался с двухзначными цифрами ежегодного роста ВВП и переходит в режим «новой нормативности». Только Индия демонстрирует устойчивые темпы развития национального хозяйства.

Кроме экономических, существуют и политические проблемы внутри БРИКС. Нет единого мнения в отношении видения будущего объединения. Россия и Китай рассматривают БРИКС как стратегический проект, призванный создать альтернативу существующим глобальным институтам с западным доминированием.

Однако просматривается и другой подход, который проявляется в том, что остальные члены «пятерки» воспринимают БРИКС скорее как тактическое формирование, где членство можно использовать для самоутверждения и торга с Западом. Некоторые члены пула (Бразилия, Индия) ищут пути сближения с Вашингтоном. Не устранены противоречия между государствами БРИКС, в частности, между Индией и Китаем. Ситуация может осложниться и в том случае, если станут очевидны разногласия внутри «пятерки» по вопросу представительства в качестве постоянных членов Совбеза ООН в связи ее ожидаемой реорганизацией.

Один из трудно решаемых вопросов деятельности БРИКС – его *слабая институционализация*. Объединение не является официальной структурой, организацией в строгом, международно-правовом смысле. У БРИКС нет единого координационного центра, штаб-квартиры, постоянного Секретариата, не говоря уже об Уставе. Объединение остается площадкой для диалога и дипломатическим инструментом. Россия, являясь, по сути, идеологом БРИКС, ставит вопрос о переходе на новый структурный уровень объединения. Однако другие члены квинтета, включая Китай, кажется, не горят желанием превратить БРИКС в более консолидируемую политическую организацию или экономический блок с конкретными обязательствами сторон.

В отношении *оценки перспектив развития БРИКС* существуют разные, нередко противоположные мнения: от оптимистических, прогнозирующих повышение геоэкономического и геополитического статуса группы в мире, до негативных, предрекающих ее распад.

Западные аналитики, пишущие о БРИКС, в том числе такие известные, как Джозеф Най-младший или Дени Родрик, не видят обнадеживающих перспектив у объединения. Красной нитью проходят такие темы, как слишком большая разность стран форума, снижение темпов их экономического роста, несхожесть политических систем, культурно-цивилизационные различия «пятерки», подавляющее экономическое преимущество Китая по сравнению с другими государствами альянса.

В свое второе десятилетие, утверждают оппоненты, страны БРИКС подошли не в лучшей форме. Россия находится в тисках экономического

кризиса и западных санкций, украинского и сирийского конфликтов. Бразилия не может оправиться от политических и экономических потрясений, вызванных импичментом президента Дилмы Руссеф и беспрецедентной по времени стагнацией экономики. ЮАР опасается политической нестабильности, борется с неустойчивостью валютного курса, высоким уровнем безработицы. Индия озабочена непростыми отношениями с Китаем и Пакистаном, нищетой сотен миллионов своих граждан. Китай устал от гонки за экономическое лидерство и должен передохнуть. Появилась новая группа государств с быстро развивающимися экономиками. Тот же О'Нил, переключил внимание с БРИКС на т.н. страны MINT – Мексику, Индонезию, Нигерию, Турцию.

И так как философия БРИКС, по мнению евроатлантических экспертов, нацелена против порядков Запада, последний должен способствовать распаду объединения, в том числе используя принцип селекции по отношению к каждой из стран, входящих в группу.

Что касается аналитиков из государств БРИКС и других развивающихся стран, то они, понятно, гораздо более оптимистично оценивают перспективы объединения. Однако среди российских экспертов существует мнение, что более естественным является образование евразийского блока в формате РИК – России, Индии, Китая. Не исключаются также вариант формального существования БРИКС, когда объединение сохраняется лишь в силу дипломатического и репутационного фактора, нежелания руководителей стран группы признать несостоятельность «пятерки».

Модель распада БРИКС в ближайшей перспективе считается маловероятной, но в то же время ее нельзя исключать. В случае реализации негативного сценария может серьезно затормозиться процесс становления мировой полицентричности, произойдет подрыв международного авторитета стран БРИКС, прежде всего России и Китая. Понимая это и осознавая свою ответственность перед незападным миром, государства БРИКС не должны допустить развития ситуации в таком ключе.

Шевченко А.В.

РАСШИРЕНИЕ СПЕКТРА НАУЧНЫХ ПОДХОДОВ К СОВЕРШЕНСТВОВАНИЮ ГОСУДАРСТВЕННОГО УПРАВЛЕНИЯ В СФЕРЕ СТРАТЕГИЧЕСКОГО ПРОГНОЗИРОВАНИЯ

Ключевые принципы действующей модели управления внутренней и внешней политикой государства, включающей сферу обеспечения национальной безопасности, сводятся к двум основным положениям: ориентация работы всех звеньев государственного механизма и уровней власти на измеримый, прозрачный и понятный для общества результат; повсеместное внедрение новых форм и методов контроля и качественно иных критериев оценки эффективности власти [1].

В соответствии с разработанной во исполнение этой государственной задачи структурно-логической схемой стратегического управления обеспечение безопасности страны осуществляется как последовательная реализация функций федеральных и региональных органов власти, объем которых определен на этапе стратегического планирования Федеральным законом «О стратегическом планировании в Российской Федерации».

В этом же документе содержится методическое указание на восполнение необходимых предшествующих и последующих этапов управленческого цикла. Методологические ориентиры заложены в Стратегии национальной безопасности.

Особенность осваиваемого практикой институционально-инструментального подхода на актуальном этапе обеспечения национальной безопасности обусловлена установкой на государственное управление, организованное на рациональных и гуманистических принципах. Предполагается предоставление широких свобод всем участникам общественно-политического процесса, чувствительным, с одной стороны, к национальным ценностям, а с другой – к дисфункциональным методам управления. Для мотиваций общественного творчества и решения поставленных задач предусматривается использование разнообразных стимулов.

Таково желаемое качество государственного управления, которое

должно формироваться в соответствии со стратегическим прогнозом развития Российской Федерации. Если концептуальная и программно-целевая проработка прогнозов и сценариев развития народнохозяйственного комплекса и системы государственной службы будет недостаточна, то результат с неизбежностью негативно отразится на степени защищенности государства и общества от различных вызовов и угроз.

Проявление этой зависимости в реальном масштабе времени формирует проблему выработки оптимального контура управления с полным пакетом прямых и обратных связей и с максимальным охватом сегментов сферы обеспечения национальной безопасности. У этой проблемы нет одного единственного решения: объект управления постоянно индуцирует импульсы, обуславливающие мобилизационный характер деятельности ЛПР (лиц, принимающих решения), что также должно предопределяться стратегическим прогнозированием и «проигрываться» в модельных и оригинальных сценариях.

Как известно, стратегическое прогнозирование является следствием основного требования государственного управления – необходимости принятия политического решения, причем руководящей инстанцией выступает категория необходимого. *Необходимостью* объясняется запрос на предсказуемость и создание прогнозной модели, «которая учитывала бы широкий спектр факторов, ограничивающих выбор лидера, и выявляла императивы, позволяющие ему сохранять роль лидера, а страну в сохранности» [2].

Необходимые реакции на возможные вызовы национальной безопасности закладываются в содержание долгосрочных концепций, доктрин и стратегий в зависимости от стратегического прогноза развития государства. Без последнего формирование национальных приоритетов, распределение материальных и человеческих ресурсов лишено перспективы рационального целеполагания развития.

Но и сам прогноз подвержен влиянию многих фундаментальных факторов, как то: общемировые экономические и социально-политические тенденции, интересы международной и национальной безопасности, система ценностей, которые могут осознаваться национальной элитой либо нет и др. [3].

Методологи указывают на два ключа к пониманию роли субъектов стратегического прогнозирования. «Во-первых, необходимо сосредоточиться на обществе, нации и государстве, а не на отдельных индивидах. Во-вторых, надо четко отделять субъективное намерение того или иного лидера от полученного результата» [2]. При очевидном: стратегическое прогнозирование – это условно объективный вид профессиональной деятельности: ее цель всегда ориентирована на интерес стратегического субъекта – нации, государства, ТНК и т.д.

Грядущие структурные и функциональные трансформации политической системы Российского государства, обусловленные увеличением степеней свободы ее элементов и разнообразия параметров порядка, усиливают динамику общественно-политических, экономических, социальных процессов. Как следствие – возникают новые обстоятельства для обострения режимов управления, при которых традиционные приемы прогнозирования не работают.

Однако инновационные подходы с трудом пробиваются в лаборатории отечественных «фабрик мысли». На памяти многих перипетии сценарной технологии стратегического прогнозирования, основанной на принципе капитализации будущего [4]. Известный ученый Г.Г. Малинецкий, оценивая научную ценность этой концепции, подчеркивает ее особенность и соответствие моменту времени: это планирование не от достигнутого, уместное, когда перемены невелики, а от желаемого, когда все меняется очень быстро.

Заслуживают внимания методологическое расширение возможностей стратегического прогнозирования за счет конвергенции ситуационного и ситуативного анализа. Широко применяемый ситуационный подход обеспечивает принятие стратегического управленческого решения на основе прогноза конкретной ситуации в реальном масштабе времени. Но в сочетании с методами ситуативного подхода аналитиком выявляются потенциальные возможности глубокой качественной трансформации среды, что позволяет формировать желательные (или нежелательные) ситуации с учетом метастабильности процессов развития [5].

Необходимы серьезные изменения руководящих установок ЛПР, иных субъектов политических процессов относительно прогнозной

деятельности в целом. Очевидно, должен измениться и характер госрегулирующего – с учетом возникновения бифуркационных (проактивных), застойных, реактивных (петля гистерезиса) эффектов при функционировании политико-административных механизмов [6].

В процессе трансформации новый подход потребует нетрадиционных, непривычных для государственного менеджмента инструментов воздействия на общественные отношения и коммуникации, пригодных для использования в специфических финансовых, административных, политических и прочих «местах бытования власти». Как отмечает А.И. Соловьев, «сложная комбинаторика целеполагания, демонстрируя сочетание структурных, темпоральных, топологических и прочих параметров, дает возможность осознать государственное управление как открытый социальный процесс», а самое государство – как равнорасположенное к властвующим и подвластным, управляющим и управляемым» [7].

Оценивая положение с позиций обеспечения национальной безопасности, отметим очевидное повышение уровня сложности и возрастание степени напряженности непосредственно в системе государственного управления. Для ее снижения нужно будет изменить правила взаимодействия структурных элементов со средой и соответствующей модернизации механизмов их функционирования в режиме системо-сетевых взаимодействий. Оценка возникающих при этом новых угроз и вызовов, своевременное выявление проблем сохранения суверенитета государственной власти требуют усилий научного аналитического сообщества, обеспечивающего теоретико-методологические основания национальной безопасности.

Известное правило: сложным объектом может управлять только встречная сложность, способная в столкновении противоположностей, в хаосе обнаруживать источники порядка, из которых будут формироваться синтезирующие начала управления сложным объектом. Такой «встречной сложностью» управляющая система не располагает. И без того немногочисленные интеллектуальные системы высшего порядка (по классификации, принятой в методологии интеллектики [8] разрозненны по ведомственной принадлежности, целеполаганию, не имеют сбалансированных концептуальных и парадигмальных

оснований. Нарушены базовые принципы интегрированности стратегического прогнозирования, предписывающие пренебрегать инфраструктурными различиями между экономической, политической, военной и технологической сферой, а также психологическими особенностями конкретного ЛППР.

Как следствие – недостаточный уровень взаимодействия органов государственной власти с научно-исследовательскими институтами и аналитическими центрами в сфере государственного стратегического управления; отсутствие развитой системы информационной поддержки этого вида деятельности; недостаточный уровень интеллектуальной составляющей аналитических, ситуационных центров органов государственной власти и местного самоуправления [9].

«Перепрограммирование» управляющей системы требует применения инструментов стратегической аналитики, роль и место которой в структуре государственного управления не осознаны, недооценены. В результате даже в сфере обеспечения национальной безопасности ее потенциал используется не в полной мере. Традиционный образовательный багаж современного управленца, накопленный за два, а то и три «высших образования», не гарантирует формирования требуемых профессиональных компетенций.

По мнению председателя частной разведывательно-аналитической компании «Stratfor» Дж. Фридмана, «стратегическое прогнозирование... имеет дело с событиями, которые нельзя проанализировать при простом обращении к источникам и чьи результаты не были ожидаемыми и запланированными ни одной из вовлеченных сторон. Кроме того, от политиков, вовлеченных в процесс принятия решений, не зависит, произойдет ли это событие. Их действия могут сводиться лишь к подготовке к серьезным изменениям» [2].

К многочисленным высказываниям ученых и аналитиков о необходимости разработки государственного профессионального стандарта подготовки стратегических аналитиков присоединяются мнения государственных служащих – слушателей курсов повышения квалификации (программа «Информационно-аналитическое обеспечение деятельности органов государственного управления», проведенных в РАНХиГС в 2014 – 2016 гг.), высказанные в процессе

социологических опросов и анкетирования (обследовано более 120 человек).

Подтверждением небрежного отношения к накоплению когнитивного ресурса совершенствования государственного управления в сфере национальной безопасности служит и оставшаяся без должного внимания парадигма упреждающего управления, заключающаяся в предвидении кризисов и пресечении опасных ситуаций за счет капитализации будущего. Это направление активно развивалось в начале 2000-х гг. несколькими научными сообществами, в том числе в Российской академии государственной службы при Президенте Российской Федерации под руководством профессора В.Л. Романова (см., например: *Романов В.Л.* Аналитика сложных социальных отношений: вызовы, прорывы, проблемы / Аналитика развития и безопасности страны: реалии и перспективы. – М.: ООО «Агентство печати «Столица», 2014).

Однако многие перспективные начинания по ряду причин, не имеющим отношения к содержательной части научных инициатив в области совершенствования государственного управления, остались «в чернильнице». Лучшие управленческие практики, реализующие научно обоснованные подходы, формируются в локальных областях, на уровне управления субъектом федерации или более мелкой административной структуры (см., например, опыт стратегического сценарирования Института экономических стратегий РАН в Пермском крае [10]).

Способность экспертно-аналитического сообщества обеспечивать внешнеполитическое прогнозирование связана с его специфическими интеллектуальными свойствами, формирующими *аналитический менталитет* как профессиональную амальгаму норм, моделей и приемов, сложившихся в национальных историко-культурных, научных традициях анализа перспектив развития [11]. Этим объясняется философская и идеологическая «привязанность» и конкуренция российской (советской), англо-саксонской (американской и европейской), азийской (китайской и японской) стратегической аналитики. Хронотопологические особенности современного прогнозирования трансформируют и эту сферу ментальности, если

рассматривать аналитический менталитет как составную часть менталитета информационного [12].

Прозвучавшие в Послании Президента Федеральному Собранию (2016 г.) установки на изменение характера государственного управления потребуют качественных структурно-функциональных изменений системы управления, основанных на свойствах упреждающего предвидения, готовности к композиционной и стилевой трансформации (адаптивности), оперативному и адекватному реагированию на возмущения среды. Применительно к сфере обеспечения национальной безопасности должны трансформироваться (совершенствоваться) организационные, нормативно-правовые, информационные, технические, когнитивные основания государственного управления. При этом глубокая проработка методологии прогностики и прогностической деятельности, включая формирование понятийного аппарата, остается открытой проблемой.

Литература

1. Послание Президента В.В. Путина Федеральному Собранию Российской Федерации // – URL: <http://www.kremlin.ru/events/president/news/17118>

2. Фридман Дж. Стратегическое прогнозирование: объективное измерение разведывательной деятельности // Валдайские записки. – 2014. №6.

3. Подберезкин А.И. Вероятный сценарий развития международной обстановки после 2021 года. – М.: МГИМО-Университет, 2015.

4. Вайно А. Капитализация будущего // Вопросы экономики и права. – 2012. №4.

5. Медведев Д.А. Стратегическое прогнозирование и моделирование внешней политики: концептуальная модель прогностического тетраэдра / Материалы Третьей Всероссийской научно-практической конференции «Стратегическое управление в сфере национальной безопасности России: планирование и прогнозирование» / под. общ. ед. А.В. Шевченко. – М.: «Издательство Проспект», 2016. – С. 208–213.

6. Агеев А.И. Петля гистерезиса // Экономические стратегии. – 2016. №7.

7. Государственная политика и управление / Под ред. А.И. Соловьева. – М: Изд-во «Аспект Пресс», 2017. С. 15-16.

8. Ладенко И.С., Разумов В.И., Теслинов А.Г. Концептуальные основы теории интеллектуальных систем. – Новосибирск, 1994.

9. Шаламов Н.Г., Шевырев А.В., Федотова М.А., Михеев В.А. Проблема стратегической аналитики в неравновесных социально-политических средах: содержание понятий и инструменты нелинейной стратегии и технологий стратегического государственного управления / Аналитика развития и безопасности страны: реалии и перспективы. Материалы Первой Всероссийской научно-практической конференции. – М.: ООО «Агентство печати «Столица», 2014.

10. Стратегический сценарный прогноз: Пермский край, Россия имир – 2030 / под общ. ред. А.И. Агеева – М: Институт экономических стратегий, РУБИН, 2016.

11. Медведев Д.А. Стратегическая культура и внешнеполитический менталитет: роль интерсубъективных факторов во внешнеполитической стратегии // Образование. Наука. Научные кадры. – 2014. №6. – С. 296–299.

12. Шевченко А.В. Управление безопасностью информационных процессов. – М.: Изд-во РАГС, 2011.

Афиногенов Д.А.

СТРАТЕГИЧЕСКИЙ АНАЛИЗ В ЦИКЛЕ ГОСУДАРСТВЕННОГО УПРАВЛЕНИЯ В СФЕРЕ НАЦИОНАЛЬНОЙ БЕЗОПАСНОСТИ

Все аспекты государственной политики в сфере обеспечения национальной безопасности связаны, в той или иной мере, с формированием национальной стратегии развития, которая призвана обеспечить конкурентоспособность Российской Федерации в мире, повышение качества и уровня жизни ее населения. Выбор такой стратегии представляет собой одну из наиболее актуальных и острых в сегодняшней политической, экономической и оборонной практике проблем. В этой связи обращаю внимание научного сообщества на необходимость формирования в Российской Федерации системы стратегического анализа.

Отмечу, что в политической и политологической практике таким понятием оперируют редко. Федеральный закон № 172-ФЗ «О стратегическом планировании в Российской Федерации» эту дефиницию также не определяет. Но реально работа ведется. В частности, ежегодно стратегический анализ угроз национальной безопасности и рисков социально-экономического развития проводится аппаратом Совета Безопасности РФ (СБ РФ) совместно с Аппаратом Правительства и заинтересованными федеральными органами и исполнительной власти, организациями и учреждениями в рамках ежегодного доклада Президенту Российской Федерации «О состоянии национальной безопасности и мерах по ее укреплению».

Однако сам доклад – это, что называется, только вершина айсберга. Ему предшествует значительный и объемный процесс формирования аналитического материала, который осуществляется совместными усилиями аппарата Совета Безопасности Российской Федерации, Аппарата Правительства РФ и федеральных органов исполнительной власти, а также РАН.

Также можно отметить школу стратегического анализа, сложившуюся в структурах ФСБ России и СВР России. Значительный опыт такой аналитической работы накоплен в Минобороны России,

где, в частности, имеются ряд структур, ведущий прогнозную и аналитическую работу.

Прецедент понятия «стратегический анализ» заложен Федеральным законом № 172-ФЗ «О стратегическом планировании в Российской Федерации», а также Конституцией Российской Федерации.

В частности, несмотря на то, что Федеральном Законе № 172-ФЗ термин «стратегический анализ» также не употребляется, рассматривая сущностные основы регулирования правоотношений между различными участниками стратегического планирования – на примере, скажем, ст. 8 «Задачи стратегического планирования», ст. 10 «Полномочия участников стратегического планирования», а также ст. 14 «Информационное обеспечение стратегического планирования», можно сделать вывод о том, что элемент стратегического анализа присутствует при исполнении всех указанных выше функций.

Конституция Российской Федерации также не оперирует этим термином. Но если рассмотреть, например, ст. 5 Конституции, где закреплено понятие единства системы государственной власти, то понятно, что элемент стратегического анализа присутствует при исполнении предписанных ею функций. Предусмотренная Конституцией структура государственной власти многосложна, и обеспечение государственной безопасности возлагается на государство в целом. Ни субъекты Федерации, ни коммерческие и иные негосударственные структуры, ни отдельные граждане функциями и полномочиями по обеспечению государственной безопасности не наделяются.

Вместе с тем, если вернуться на десяток лет назад, этот принцип не соблюдался, и правовое регулирование в регионах в сфере безопасности носило стихийный характер. Встречались самые различные варианты, в частности – вопросы безопасности в законодательстве ряда регионов относились к сфере совместного ведения органов государственной власти Российской Федерации и субъекта Федерации.

Имели место случаи, когда предусматривалось участие субъекта Федерации в обеспечении безопасности и обороноспособности Российской Федерации. Ряд законодательных актов устанавливал,

что руководители субъектов Федерации принимают меры по обеспечению государственной безопасности республик и т.д.

Поэтому на уровне федерального центра потребовалась значительная работа в формате именно стратегического анализа всего законодательного поля России, выявления несоответствий и противоречий, чтобы привести законодательство субъектов Российской Федерации к нормам Конституции России.

Следует отметить, что проведенный в середине 2000 гг. стратегический анализ сыграл значительную роль в сохранении социально-политической стабильности в России, так как укрепление конституционно-правовых начал государственной безопасности Российской Федерации является ключевым фактором создания надежной и устойчивой системы безопасности России.

Фактор стратегического анализа является основным при разработке крупных тем на площадке СБ РФ: формирование документов стратегического планирования, таких, как Стратегия национальной безопасности, Стратегия экономической безопасности России, Военная доктрина, целый ряд иных стратегий и основ государственной политики.

Это фактор – один из ключевых при формировании и реализации государственной политики – в отношении, например, развития военной организации Российской Федерации и оборонно-промышленного комплекса, науки и технологий, также в отношении регионов России, Арктики, Дальнего Востока и отдельных территорий.

Без стратегического анализа всей совокупности факторов, угроз, вызовов и рисков невозможно решение задачи обеспечения суверенитета и территориальной целостности, борьбы с терроризмом и экстремизмом.

Что же предполагается понимать под этим необходимым для управленческой практики термином «стратегический анализ»? На наш взгляд, это своего рода универсальный алгоритм межведомственной проработки крупных комплексных проблем в ходе аналитической работы участников стратегического планирования. Исходя даже из приведенных выше примеров можно считать, что термин «стратегический анализ» имеет право на жизнь.

Более того, по моему убеждению, речь должна идти о формировании в Российской Федерации культуры стратегического анализа

как важнейшей составной части процесса стратегического планирования на федеральном и региональном уровне.

Какова же ситуация сегодня?

Четкой дефиниции «стратегический анализ» пока не выработано. Единого понимания сути и содержания такого анализа на федеральном и региональном уровне пока нет. В нормативных правовых документах стратегического планирования на государственном уровне роль и место стратегического анализа в политической и управленческой практике не определена.

Методология стратегического анализа применительно к проблемам обеспечения национальной безопасности не выработана и практически не применяется. Вопрос формирования единой комплексной оценки состояния национальной безопасности, являющейся во многом ключевым звеном стратегического анализа, пока разработан недостаточно.

В целом, как представляется, несформированность в научно-практическом плане категории «стратегический анализ» является наиболее существенным признаком недостаточной разработанности теории и практики аналитической деятельности в сфере обеспечения национальной безопасности.

По мнению автора, учитывая важность стратегического анализа в контуре государственного управления, его целесообразно было бы рассматривать как самостоятельную, предвещающую стратегическое прогнозирование, часть процесса стратегического планирования.

Стратегический анализ проблем *социально-экономического развития и обеспечения национальной безопасности* Российской Федерации представляет собой сложный многофакторный процесс оценки политической, экономической и военно-стратегической ситуации по стратегическим национальным приоритетам, а также социологических, технологических, информационных и иных условий и тенденций. Это своего рода исходные данные для разработки (уточнения) системы документов стратегического планирования в Российской Федерации, внесения соответствующих изменений и дополнений в существующие Концепции, Стратегии, основы госполитики и иные документы.

С точки зрения норм Федерального закона «О стратегическом планировании в Российской Федерации», стратегический анализ может

осуществляться одновременно с процессом стратегического целеполагания в едином контуре стратегического управления. При этом именно стратегический анализ является важнейшей составной частью системы государственного мониторинга состояния национальной безопасности, который был введен в виде соответствующего положения Указом Президента Российской Федерации от 31 декабря 2015 г. № 684 «Об оценке и государственном мониторинге состояния национальной безопасности Российской Федерации».

Примерное содержание технологии стратегического анализа представлено на рисунке 1.



Рисунок 1. Примерное содержание технологии стратегического анализа

Что касается содержательной части процесса стратегического анализа, то с точки зрения обеспечения национальной безопасности его необходимо рассматривать прежде всего применительно к национальным интересам России, определенным Стратегией национальной безопасности.

Основу собственно содержательной части указанной технологии составляют:

1). Анализ стратегических целей и задач защиты национальных интересов Российской Федерации, на основе его результатов формируется весь алгоритм стратегического анализа. Такой подход носит более общий характер, дает возможность уйти от ведомственных оценок, более четко формализовать угрозы и вызовы по стратегическим национальным приоритетам, отраженным в Стратегии национальной безопасности Российской Федерации;

2). Анализ достижения стратегических национальных приоритетов, в том числе оценки состояния национальной безопасности по стратегическим национальным приоритетам;

3). Анализ исполнения документов стратегического планирования федерального уровня;

4). Анализ состояния сфер национальной безопасности с учетом существующего инструментария, критериев и показателей состояния национальной безопасности.

Все эти виды анализа в рамках общего алгоритма стратегического анализа и сегодня имеют место в управленческой практике. Вместе с тем они осуществляются разрозненно различными федеральными органами исполнительной власти, организациями и учреждениями с учетом их компетенции и ответственности. Поэтому стоит задача формирования методологии и комплексной оценки результатов стратегического анализа, которой на сегодня не выработано и это представляет из себя существенную научную проблему.

Основные этапы стратегического анализа представлены на рисунке 2.

Следующим этапом стратегического анализа могла бы стать оценка ключевых факторов, влияющих на настоящее и будущее страны и выявление тенденций развития этих факторов. На внешнем, международном контуре сегодня – это политика «сдерживания», проводимая в отношении России со стороны стран Запада во всем многообразии финансовых, структурных и технологических ограничений. Кроме того, глобальное значение в прогнозный период приобретают новые технологии и инновации как главные драйвера мирового развития.



Рисунок 2. Основные этапы стратегического анализа

С точки зрения обеспечения военной безопасности – это, безусловно, нарастание фактора рисков развития конфликтных ситуаций у границ России, угрозы переноса вооруженной борьбы в космос, слабость международных механизмов нераспространения ядерного оружия и ряд других, усиление элементов информационного противоборства на глобальном уровне.

С позиций экономической безопасности – это нарастание мировых экономических и энергетических проблем, усиление глобальной конъюнктуры мировых товарных и финансовых рынков, использование экономических механизмов как средств прямого политического давления.

На внутреннем треке главными факторами, влияющими на качество стратегического анализа, являются сохранение, во многом, экспортно-сырьевой модели развития и высокой зависимости от цен на энергоносители, недостаточная эффективность государственного управления.

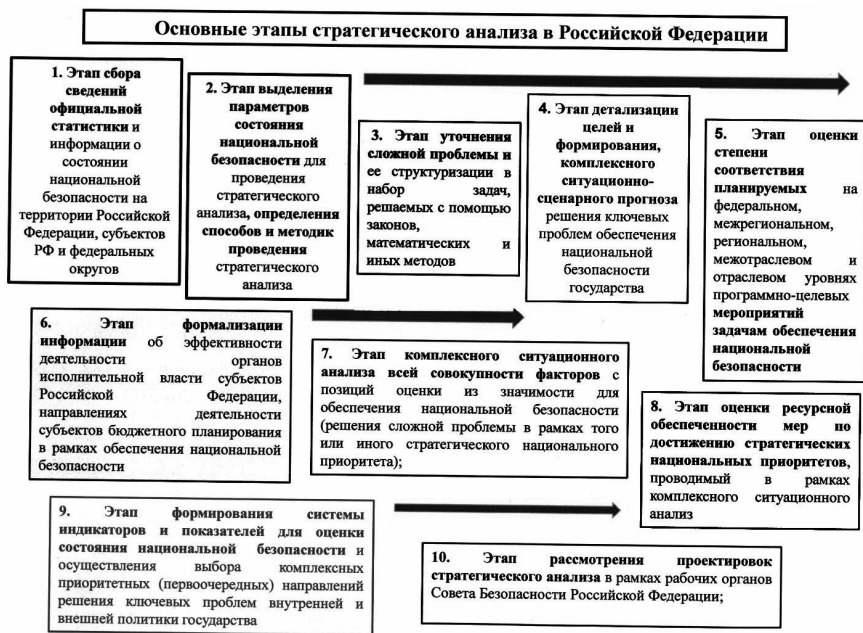
Кроме того, это значительная дифференциация регионального развития, нарастание демографических проблем и ресурсные и финансовые ограничения при реализации тех или иных проектов,

а также тренд на научно-технологическое отставание нашей страны от мировых лидеров.

Наиболее важным и значимым представляется этап комплексного ситуационного анализа всей совокупности факторов с позиций оценки из значимости для обеспечения национальной безопасности.

Именно на этом этапе закладываются основы проектировок стратегического анализа, которые затем, по существующей практике, рассматриваются в рамках рабочих органов Совета Безопасности Российской Федерации.

На фоне учета этих или иных факторов проводится анализ эффективности государственной политики обеспечения национальной безопасности с использованием критериев и показателей национальной безопасности, введенных Указом Президента Российской Федерации от 31 декабря 2015 года № 684 «Об оценке и государственном мониторинге состояния национальной безопасности Российской Федерации».

Анализ эффективности государственной политики обеспечения национальной безопасности проводится по каждому стратегическому национальному приоритету.

Например, для стратегического национального приоритета «экономический рост» это 13 показателей: валовой внутренний продукт на душу населения; доля высокотехнологичной и наукоемкой продукции в валовом внутреннем продукте; доля инвестиций в основной капитал, в том числе за счет средств консолидированного бюджета РФ, частных инвестиций, иностранных инвестиций (в процентах от валового внутреннего продукта); отношение золотовалютных резервов России к объему импорта товаров и услуг; воспроизводство минерально-сырьевой базы (доля прироста запасов полезных ископаемых (по стратегическим видам полезных ископаемых) в общем объеме погашения запасов в недрах); дефицит федерального бюджета, в том числе нефтегазовый дефицит федерального бюджета (в процентах от валового внутреннего продукта); уровень инфляции; производительность труда (количество продукции в денежном выражении, произведенной одним работником за год); продовольственная безопасность.

В таком же плане проводится анализ ситуации по другим стратегическим национальным приоритетам – всего по 68 показателям.

Наибольшую сложность, в научно-практическом плане, на завершающем этапе стратегического анализа, является формирование

короткого набора комплексных оценок состояния национальной безопасности.

Задача формирования такой системы комплексных оценок для доклада высшему политическому руководству страны поставлена, но выполняется сложно и трудно. Учитывая, что вопросы «стратегического анализа» в той или иной мере затрагивают все сферы обеспечения национальной безопасности, а, следовательно, ответственность всех федеральных органов исполнительной власти, стоило бы в научно-практическом плане проработать вопрос формирования системы документов стратегического анализа, их соподчиненности и взаимосвязки. На наш взгляд, возможно закрепление в Федеральном законе «О стратегическом планировании» процедур и алгоритма взаимодействия заинтересованных участников стратегического планирования в ходе проведения стратегического анализа на основе научного обоснования данного термина.

Необходимо, видимо, формирование собственного инструментария стратегического анализа как неотъемлемой ключевой составляющей современной философии безопасности. Такой подход требует внесения изменений в Федеральный закон № 172-ФЗ, где наряду с определениями «целеполагание», «прогнозирование», «планирование» можно было бы сформулировать понятие «стратегический анализ». Возможность такого шага определяется тем, что большинство задач стратегического планирования, определенных ст. 8 указанного Федерального закона, не могут быть решены без проведения системного стратегического анализа.

Кроме того, учитывая, что в соответствии со ст. 10 Федерального закона именно Президент Российской Федерации осуществляет руководство государственной политикой в сфере стратегического планирования, определяет направления и цели социально-экономического развития и обеспечения национальной безопасности Российской Федерации, а также определяет цели и задачи стратегического управления в Российской Федерации, логично было бы дополнить функции Главы государства вопросом руководства процессом стратегического анализа.

Возложение данной функции на Правительство Российской Федерации представляется не в полной мере оправданной, так как процесс стратегического анализа во многом затрагивает сферу ответственности «силовых» ведомств.

ГОСУДАРСТВЕННАЯ ЗАЩИТА КОНСТИТУЦИОННОГО СТРОЯ В СИСТЕМЕ НАЦИОНАЛЬНОЙ БЕЗОПАСНОСТИ

Стратегический прогноз развития внутрироссийских общественных и международных отношений должен отражать качественные изменения представления мира и о мире в глобальном масштабе противодействия угрозам. Современное постиндустриальное общество характеризуется новыми видами презентации информационной картины мира, включая перевод «реального» насилия в «символический» террор, генерируя определенный «идеальный тип» его носителя. Основной формой насилия становится негосударственный террор, понимаемый как волеизъявление маргинальных социальных групп, которое в условиях диктата «демократии большинства» не могут легитимно реализовать свою политическую волю [1, с. 60].

В условиях отечественных социально-политических преобразований наблюдается трансформация политической системы за счет расширения круга акторов политической деятельности, изменения системы их отношений. Политические права и свободы, декларируемые законом, дали возможность гражданам участвовать в политической жизни общества в соответствии с собственными ориентирами. Одновременно расширился и спектр форм политического участия: от институционального, осуществляемого в рамках закона, до неконвенционального, экстремистского. Углубление социальной дифференциации, кризис идентичности и, как следствие, распространение настроений экстремизма и ксенофобии детерминировали отсутствие четкой гражданской позиции, формирование девиантных молодежных субкультур, что негативным образом сказывается на уровне политической стабильности и безопасности российского общества.

В политическом плане экстремизм выступает против сложившихся общественных структур и институтов, пытается подорвать их устойчивость; в идеологическом плане отрицает всякое инакомыслие,

пытаясь жестко утвердить свою систему политических, идеологических или религиозных взглядов, навязать их оппонентам любой ценой.

Признаками политического экстремизма могут выступать: фанатизм, жесткая приверженность к одной конкретной идеологии, применение или возможность применения насильственных методов политической борьбы, публичные призывы к нарушению конституционных основ государства, разжигание расовой или религиозной розни, использование или распространение фашистской или иной экстремистской символики.

К доминирующим формам экстремизма следует относить: осуществление террористических актов; совершение угроз расправы над государственными, политическими и общественными деятелями, представителями власти и их родственниками; захваты заложников и угоны транспортных средств; массовые беспорядки; совершение взрывов в общественных местах; несанкционированные митинги, уличные шествия и демонстрации, способные перерасти в массовые беспорядки; блокирование транспортных магистралей, учреждений органов власти и управления.

Грань между протестной активностью и политическим экстремизмом очень тонкая. С одной стороны, протест может характеризоваться как неотъемлемый феномен демократического общества, посредством которого его граждане могут заявить о своих потребностях и взглядах. Однако в условиях затяжного политического и экономического кризиса, при неспособности удовлетворения потребностей общества со стороны государства, при регулярном игнорировании общественных проблем протестная активность начинает перерастать в политический экстремизм.

Подобные формы проявления политической активности молодых граждан выступают следствием неприятия политического режима, политических институтов, низкого жизненного уровня и невозможности реализации жизненных стратегий, слабого противодействия со стороны властей организациям экстремистского толка, активно привлекающих молодежь в свою деятельность, предрасположенности к девиациям. Кроме этого существует практика использования экстремально настроенной молодежи в политических целях различными преступными

силами, вследствие чего возрастает число преступлений экстремистской направленности, террористических актов [2, с. 234-235].

В современной цивилизации накоплен огромный негативный потенциал протеста, который создает угрозу безопасности. В то же время протест, с его мощной энергией, апеллирует к социуму, заявляет о себе как о действии, требующем признания. Проблема состоит в том, сможет ли протест, обусловленный внутренней неудовлетворенностью, жадной признания, стремлением к опасности и борьбе, выходу за собственные границы существования, в самой негативности и деструктивности обрести моральный вектор развития, разрешить проблему этического самоопределения и стать полноценным ресурсом позитивного изменения человека и социума [3, с. 175].

Правовая регламентация отношений, их нормативная урегулированность не лишает последних приставки «гражданских». Гражданское общество – это, с одной стороны, конкретная сфера общественных отношений, свидетельствующая о свободе личного усмотрения, свободном характере выбора вида и предмета межличностного общения, субъективном способе удовлетворения возникших интересов, с другой же – специфический угол зрения на конкретно сложившиеся отношения в любой из сфер жизни общества, которые отвечают набору признаков, совпадающих с концепцией «сильной и самостоятельной личности» в государстве [4, с. 78].

В современных условиях основным показателем эффективности государственной защиты конституционного строя является уровень активности институтов гражданского общества в сфере противодействия терроризму и иным формам экстремизма.

Действия государства, осуществляемые как посредством использования силового механизма воздействия (чисто политический метод), так и посредством механизма социально-политического (социально-политический метод), всегда направлены на поддержание национальной безопасности, которая отражает состояние защищенности как интересов государства, так и интересов личности. Поэтому социально политической деятельности государства в российском обществе нет большей демократической альтернативы, т. к. с демократией связана деятельность государства, которая

на практике реализует конституируемую цель демократического порядка – благо народа [5, с. 107].

В сфере государственной защиты конституционного строя является обоснованной попытка выделения отдельных сил и средств рассматриваемой защиты в блок «силового механизма». При этом данные возможности не противоречат действующему российскому законодательству.

В то же время в Конституции Российской Федерации отсутствуют существенные дефиниции в сфере государственной защиты конституционного строя, в частности «институты гражданского общества», «защита конституционного строя», «конституционная безопасность» и т. д.

В самом общем виде под конституционной безопасностью Российской Федерации следует понимать состояние защищенности ее конституционного строя от угроз различного характера [6, с. 121].

Основными угрозами для конституционной безопасности целесообразно признать следующие.

1. Угрозы государственной целостности Российской Федерации как следствие воздействия внутренних и внешних факторов. Речь в данном случае идет как об угрозе внешнеполитического вмешательства, так и об угрозе неделимости государственного суверенитета, выражающейся в существовании тенденций суверенизации.

2. Угрозы единству и целостности правовой системы Российской Федерации, и принципу верховенства Конституции на всей территории Российской Федерации. Данная проблема также предстает в двух основных аспектах: внешнем и внутреннем. С одной стороны, речь идет о недопустимости в вопросах государственного строительства «слепого» заимствования чужеродных идей и принципов, лишенных идей национальной идентичности, а также о необходимости противостоять внешнеполитическим попыткам «подчинить» действующую российскую Конституцию решениям различных международных «инстанций». С другой стороны, следует говорить о необходимости строго следовать принципу верховенства федерального законодательства над законодательством субъектов Российской Федерации и принципу разделения предметов ведения между Федерацией и ее субъектов.

3. Угрозы соблюдения демократических и правовых принципов организации публичной власти на основе специальных процедур, predisposing исключительно правовые способы взаимоотношений государства, его органов и граждан в целях недопущения эскалации политических конфликтов, выливающиеся в антиконституционные варианты «смены власти» и, т. н., оранжевые революции, провоцируемые извне, наглядным примером чему служит трагедия на Украине.

4. Угрозы конституционным основам правового статуса личности, сочетающего конституционные идеи неразрывной взаимосвязи интересов личности и государства, а также понимание идей прав, свобод и обязанностей человека как фундаментальной предпосылки достижения баланса публичных и частных интересов.

Следует также сделать вывод о необходимости более серьезного и внимательного отношения российских законодателей к проблемам национальной, государственной и конституционной безопасности, их комплексного и системного законодательного обеспечения в контексте выработки оптимальных законодательных средств противодействия соответствующим угрозам [7, с. 44-45].

Угрозы конституционной безопасности в современных условиях постоянно трансформируются в способах реализации, что требует дальнейшего совершенствования и оптимизации государственной защиты конституционного строя.

Современное общество, сталкиваясь с угрозами конституционной безопасности, как правило, воспринимает их лишь как обыденное нарушение правопорядка, не осознавая об опасности их для безопасности личности, общества и государства.

Различные стратегии России, направленные на обеспечение безопасности личности, общества и государства, являются важным организационно-правовым условием развития государственной защиты конституционного строя.

Конституционно-отраслевая наука активно накапливает знания в сфере государственной защиты конституционного строя, что способствует укреплению системы обеспечения безопасности личности, общества и государства. В настоящее время

конституционалисты поднимают для обсуждения и конституционно-правового изучения проблематики протеста на территории России и в других странах.

Все чаще в современном обществе протест трактуется как естественный ответ индивида или коллектива людей на действия (бездействия) личности, общества или государства. Такой ответ в дальнейшем провоцирует в социуме волну недовольства и при определенных эмоциональных обстоятельствах (поведение участников) воспроизводят проявления вражды и ненависти. То есть протестное поведение позволяет культивировать подобные недовольства и эмоционально закрепляться через идеи вражды и ненависти. Так, право на протест рассматривается многими исследователями, но при этом отмечается, что его реализация не должна противоречить коллективному праву на безопасность государства.

Перечисление основных факторов разными исследователями происходит без значительных отличий. Многие из авторов при анализе сходятся во мнении об учете в исследованиях социальных процессов как ключевых факторов.

Угрозы безопасности личности, общества и государства условно делятся многими исследователями на «внутренние» и «внешние», а также «прямые» и «потенциальные». При этом в условиях развития современного общества многие из них имеют особенную модель активности, снижения и трансформации. При этом в условиях такого развития главной особенностью остается баланс соотношения податливости (толерантности) и отторжения (иммунитета) к идеологии и практике нелегитимного насилия.

При этом современное российское общество, ставшее на путь модернизации своей экономической и политической систем, объективно испытывает потребность и устойчивой организации социальной жизни. Многие прогрессивные начинания в экономике и политике, личная безопасность и защита собственности, инвестирование производства и развития многонациональной культуры народов России напрямую зависят от установленного в обществе и подкрепляемого властью конституционного порядка [8, с. 139].

Терроризм и иные формы экстремизма усиленно воспроизводятся посредством информационной сферы. В этой связи государственная политика в информационной сфере направлена на активизацию системы информационного противодействия терроризму и экстремизму. Является заметной тенденция развития СМИ во многих странах, в частности связанная с изменением в данной области организационно-правовых основ.

Литература

1. Ночвина Б.А. Теория и практика левого радикализма в Германии // Наука. Мысль: электронный периодический журнал. – 2017. № 1-1. – С. 60.
2. Ефанова Е.В. Политический экстремизм и протестная активность молодежи России // Научные ведомости Белгородского государственного университета. Серия: История. Политология. Информатика. – 2011. №19(114). – Т. 20. – С. 234-235.
3. Гусейнов А.Ш. Негативный потенциал протеста: психологический анализ // Научно-информационный журнал Армии и общества. – 2013. № 1 (33). – С. 175.
4. Субочев В.В. Гражданское общество и государство: опыт деструктивного диалога // Право и управление. XXI век. – 2015. № 3 (36). – С. 78.
5. Бондарев В.Г. Социальная политика и общественная безопасность в современной России в контексте социальной дифференциации // Конфликтология. – 2015. Т. 4. – С. 107.
6. Гончаров И.В. О соотношении понятий «национальная безопасность», «государственная безопасность», «конституционная безопасность» // Актуальные проблемы российского права. – 2009. № 1. – С. 121.
7. Баранов П.П. Безопасность Российской Федерации: государственная, национальная и конституционная (вопросы теории и практики) // Северо-Кавказский юридический вестник. – 2014. № 3. С. 44-45
8. Прудников А.С. Конституционный порядок и национальная безопасность – базовые основы жизнедеятельности государства // Вестник Московского университета МВД России. – 2008. № 10. – С. 139.

Нечипоренко В.С.

ЭФФЕКТИВНОСТЬ ГОСУДАРСТВЕННОГО УПРАВЛЕНИЯ КАК ФАКТОР НАЦИОНАЛЬНОЙ БЕЗОПАСНОСТИ

Тема взаимосвязи эффективности государственного управления и национальной безопасности остается практически не разработанной в научной литературе. Пока эти два направления в исследованиях не пересекаются. Между тем взаимосвязь двух понятий лежит на поверхности: вопросы национальной безопасности решаются органами государственного управления. Каждая неудача в обеспечении национальной безопасности вызывает упреки, критику, недоверие к органам государственного управления.

В связи с этим представляет научный интерес вывод о том, что «саму структуру государства можно рассматривать как объективацию неких практических представлений об угрозах, как организационное оформление результатов их прикладной классификации» [1]. Этот вывод касается и тех органов, которые не всегда прямо связаны с решением вопросов национальной безопасности: круг проблем взаимосвязей государственного управления и национальной безопасности очень широк. Надо учитывать:

– два *вида* государственного управления (политическое и административное);

– три *ветви* власти, связанные с политическим управлением (законодательная, исполнительная и судебная);

– три *группы* органов исполнительной власти, реализующих установки политической власти (силовые, социальные, экономические);

– три *группы* государственной службы, олицетворяющих собой административное управление (гражданская, военная, правоохранительная);

– четыре *вида предметных учебных курсов*, которые направлены на подготовку специалистов, компетентность которых должна сочетать государственное управление и национальную безопасность (основы, система, актуальные проблемы, теория и механизмы государственного управления).

Взаимосвязь государственного управления и национальной безопасности должна опираться, прежде всего, на науку. Эффективное государственное управление возможно лишь при опережающем развитии национальной школы управленческих наук, ориентированное на выявление и использование особенностей исторического опыта государственного управления России по обеспечению безопасности страны.

На наш взгляд, российская школа управления еще не сложилась. Просматривается односторонний подход к государственному управлению: опора на несовершенные институты политического управления и недооценка административного управления как такового. Из-за слабого научного обеспечения реформ государственного управления затормозились процессы совершенствования политического управления, модернизации государственной гражданской и муниципальной службы. Возобладала крайне неэффективная модель государственного управления «власть – политика – наука», которая привела не только к снижению темпов развития, но и его стагнации. Далеко вперед ушли страны, которые придерживаются модели государственного управления, организованного по схеме: «наука – политика – власть» (США, Китай, Германия).

Равновесие взаимосвязи государственного управления и национальной безопасности постоянно нарушается из-за того, что до сих пор отсутствует внятное обоснование того, что представляет собой государственное управление: деятельность, общественное отношение, воздействие.

В научной среде лишь отдельные ученые отстаивают мнение о том, что именно «*воздействие*» является сущностью управления (Г.В. Атаманчук, Е.В. Охотский). Это определение наиболее полно соответствует и тому, чем занимаются на практике органы национальной безопасности. Но в законодательстве об органах государственного управления неизменным остается понятие «*деятельность*»: понятие индифферентное, пассивное относительно как субъекта, так и объекта управления.

То же касается понятия «*механизм государственного управления*». Оно определяется как «совокупность органов», что ничего не объясняет. Во-первых, у государства не один, а много механизмов. Во-вторых,

необходимо определить принципы, технологии, процедуры функционирования механизма от цели, через средства, до результата. Именно таким образом можно обеспечить национальную безопасность средствами государственного управления. Поэтому следует исследовать и совершенствовать правовой, экономический, социальный, социально-психологический и другие конкретные («рукотворные») механизмы государственного управления по обеспечению национальной безопасности.

Особое положение в государственном управлении играет *управленческое лидерство*. Формально или неформально, но неизменно решающую роль в принятии управленческих решений, в том числе по вопросам национальной безопасности, играют первые лица российского государства. При эффективном лидерстве безопасность страны, как правило, находится на должном уровне: крепнет единство народов страны, возрастает экономическая и военная мощь государства, снижается уровень социальной напряженности. Это не позволяет внутренним и внешним силам реализовывать угрозы, либо они успешно отражаются.

При неэффективном лидерстве (в силу личных качеств, слабых последователей, непредвиденных ситуаций) формируются крупные угрозы национальной безопасности: смуты; застой; неоправданные жертвы; территориальные потери.

В настоящее время в мире остро ощущается дефицит политических лидеров национального уровня: посредственность лидерских качеств; солидный возраст; сравнительно низкий уровень поддержки масс. Лидеры обычно опираются на *управленческую элиту*. Национальная безопасность в решающей мере зависит от ее сплоченности вокруг лидера и, соответственно, интересов страны. Раскол управленческой элиты обычно сопровождается нивелированием национальной безопасности и крахом государства. Поэтому важнейшим условием национальной безопасности является единство управленческой элиты, ее ориентация на современные интересы страны.

Между тем в средствах массовой информации постоянно разыгрываются словесные баталии, где опять «на смерть» бьются сторонники «белых» и «красных», «западников» и «почвенников», «либералов» и «консерваторов», «демократов» и «авторитаристов».

Вместо объединения нации перед лицом нешуточных настоящих внутренних и внешних угроз, эти «шоу» разъединяют общество, пробуждают непримиримость к оппоненту, готовность его морально уничтожить. Это тоже отрицательно влияет на национальную безопасность.

Актуальным становится вопрос о социальной базе современной управленческой элиты. В прошлые эпохи эту категорию составляло боярство, дворяне, высшая бюрократия, партийно-государственная номенклатура. В настоящее время выбор небогат: крупный бизнес (олигархи), средний класс, составляющий очень низкий удельный вес; рабочие и крестьяне, которые вовсе отсутствуют на управленческом олимпе.

По этим и другим причинам в обществе распространены опасные для обеспечения эффективного государственного управления идеи об отсутствии в политической системе управленческой элиты, о неприменимости этого понятия к современным политикам и государственным служащим, что это применимо лишь к «хорошим» элитам. Такой подход тормозит поиски путей повышения ее эффективности. Но очевидно, что от управленческой элиты могут исходить угрозы национальной безопасности: непрофессионализм, инертность, отсутствие политической зрелости, коррумпированность, преобладание личных интересов над государственными. В связи с этим не проводятся назревшие реформы, не в полной мере используются материальные, финансовые и трудовые ресурсы России. Раскол элиты ведет к расколу страны.

«Выращиванием» управленческих лидеров и управленческой элиты на определенных национальных идеях в современном мире занимаются политические партии. Выдвижение в систему государственной власти элиты, не имеющей управленческого опыта, знаний, способностей, ориентации на национальные интересы представляет серьезную угрозу национальной безопасности. Ответственность за продвижение таких кандидатов в высшие эшелоны власти лежит не только на «правлящей» партии, но и на ее конкурентах, неспособных обеспечить своим представителям площадки для приобретения необходимого опыта государственного и муниципального управления, занять посты министров, губернаторов, мэров крупных городов.

Отставание науки управления особенно остро ощущается на самом массовом звене государственного управления – *государственной службе*. В Федеральном законе о государственной гражданской службе (2004 г.) ее роль в обеспечении национальной безопасности не отражена, а функции службы сводятся к обеспечению полномочий государственных органов. Таким образом, с государственных служащих снята ответственность за национальную безопасность и связь с массами как субъектом обеспечения безопасности.

Необходимо подчеркнуть, что государственная служба выполняет функции государственного административного управления и воздействует на объекты управления. Однако в трудовой модели современной государственной службы этих положений нет. И это снижает ее возможности в решении проблем национальной безопасности.

Часть государственной службы представляет собой административную элиту (лица, замещающие высшие и главные должности) и околоэлитное окружение (должности советников, помощников). Эффективность их деятельности и безопасность граждан зависит во многом от уровня их профессиональных и личностных качеств, морального авторитета. По данным социологических исследований, население дает низкую оценку таким качествам административной элиты как законопослушность, принципиальность, ответственность за дело, честность, бескорыстие, справедливость и, соответственно, авторитет [2].

В связи с вышеизложенным можно сделать вывод о том, что национальная безопасность является одним из критериев эффективности государственного управления. Нередко решения государственных органов являются «рукотворной» угрозой национальной безопасности. При этом порой угрозы для страны возникают из-за опасно плохого стратегического планирования и прогнозирования. В исторической ретроспективе среди таких решений – территориальные уступки другим странам (Аляска, Крым, Берингов пролив, Баренцево море), освоение целинных и залежных земель, ускоренная приватизация госсобственности, посадка экономики

на «сырьевую иглу» и т.д. Поэтому проблема управленческой безопасности требует научной разработки.

Эффективное государственное управление призвано создавать необходимые материальные, социальные и духовные условия для национальной безопасности. Эта безопасность обеспечивается не только специальными органами государства («силовые структуры»), но в более широком смысле – органами государственного управления экономикой («экономический блок») и социальной сферой («социальный блок»).

В Стратегии национальной безопасности России справедливо подчеркивается неразрывная взаимосвязь и взаимозависимость национальной безопасности России и социально-экономического развития страны [3].

«Экономический блок» органов государственного управления не только по объективным, но и субъективным причинам не добился роста ВВП, а в последние годы допустил снижение его объема. В результате Россия все более отодвигается на периферию мировой экономики, ограничиваются возможности финансирования расходов на обеспечение безопасности и социальную сферу. Снижение уровня жизни основной массы населения, увеличение разрыва между богатыми и бедными, непопулярные решения государственных органов по ограничению социальных расходов вызывают недовольство масс, падение доверия к правительству и парламенту, управленческой элите и лидерам. В этих условиях затрудняется возможность выдвижения идей, спланивающих нацию перед лицом внутренних и внешних угроз («национальная идея»).

На этой основе можно сделать вывод о том, что управленческая безопасность представляет собой способность и возможность органов государственного управления принимать решения и совершать действия, которые не создают угроз для населения страны и ее суверенитета, предупреждают средствами управления возникновение внутренних и внешних угроз.

В связи с этими и другими, неназванными, проблемами следует предпринять усилия для коренного улучшения государственной

кадровой политики, ее переориентации на «выращивание» управленческих лидеров и управленческой элиты; разработки критериев и показателей эффективности государственного управления с учетом национальной безопасности. Кроме того, следует для студентов всех вузов по направлению «Государственное и муниципальное управление» ввести в качестве основного курса предмет «Управленческая безопасность»; создать в Российской академии наук Институт государственного управления.

Литература

1. Нестерчук И.В. Идентификация угроз в системе стратегического управления в сфере национальной безопасности / Стратегическое управление в сфере национальной безопасности России: планирование и прогнозирование: Материалы Третьей Всероссийской научно-практической конференции 22 мая 2015 г. – М.: Проспект, 2016. – С. 117.

2. Духовно-нравственные проблемы государственной службы Российской Федерации. Материалы социологических исследований. – М.: РАГС, 2010. – С. 4-5.

3. О Стратегии национальной безопасности Российской Федерации: Указ Президента Российской Федерации от 31 декабря 2015 г. № 683. URL: <http://www.kremlin.ru/acts/bank/40391>

МИГРАЦИОННЫЙ КРИЗИС В СТРАНАХ ЕВРОСОЮЗА – ПОТЕНЦИАЛЬНАЯ УГРОЗА НАЦИОНАЛЬНОЙ БЕЗОПАСНОСТИ РОССИИ В ПОГРАНИЧНОМ ПРОСТРАНСТВЕ

Миграционный кризис, начавшийся в странах Евросоюза в апреле 2015 г., оказал и продолжает оказывать негативное влияние на внутривнутриполитическую ситуацию и перспективы развития как отдельных государств – членов Евросоюза, так и в целом Европейского сообщества.

Высказывается мнение, что миграционные потоки в Европу являются спланированной внешнеполитической акцией, направленной на ослабление роли Евросоюза в мировой политике. По сути, речь идет об отработке технологии «мягкой силы», которая наряду с политическим, экономическим, информационным и иными видами воздействия используется в геополитическом противоборстве. В перспективе подобного рода миграционные потоки могут быть направлены и в нашу страну, причем не только из зон ближневосточных конфликтов, но и других потенциально конфликтогенных стран и регионов (Украины, Прибалтики, Центральной Азии и др.) [1, с. 10].

Необходим всесторонний анализ развития миграционного кризиса в Европе как потенциальной угрозы для национальной безопасности Российской Федерации в пограничном пространстве, понимаемом как «пространственные пределы, включающие государственную границу, приграничную территорию, воздушное пространство, прилежащую зону, континентальный шельф и исключительную экономическую зону» [2]. Результаты анализа составят основу для прогнозирования влияния на ситуацию в стране и подготовки предложений по ее нейтрализации.

Наиболее вероятными последствиями возможного перенаправления массовой миграции в Россию могут быть:

– нападение на объекты и сооружения на государственной границе Российской Федерации, развязывание пограничных конфликтов и вооруженных провокаций;

– активизация противоправной деятельности националистических, сепаратистских и др. организаций, направленной на дестабилизацию внутренней обстановки в Российской Федерации, нарушение ее территориальной целостности;

– создание незаконных вооруженных формирований;

– рост организованной преступности, контрабандной деятельности в масштабах, угрожающих безопасности граждан и общества;

– незаконное распространение на территории Российской Федерации оружия, боеприпасов, взрывчатых веществ и других средств осуществления диверсий и террористических актов, а также противоправный рост наркотиков;

– активизация разведывательной деятельности спецслужб иностранных государств на каналах проникновения нелегальных мигрантов, направленной на сбор разнообразной информации о происходящих в РФ процессах;

– активизация этноконфессиональных противоречий.

Конечная цель перенаправления массовой миграции – дезорганизация функционирования органов государственной власти и управления в приграничных регионах и в целом в стране, попытка насильственного свержения конституционного строя.

С учетом представленного прогноза основные направления по нейтрализации данной угрозы, на наш взгляд, должны быть:

1. Всесторонний (комплексный) анализ потенциальной угрозы и прогнозирование негативного влияния на ситуацию в пограничном пространстве России.

2. На основе прогнозов – моделирование различных ситуаций, которые могут складываться в пограничном пространстве, связанных с массовой неконтролируемой миграцией, и варианты их разрешений (ситуационное моделирование).

3. С учетом ситуационного моделирования краткосрочное (1-3 года), среднесрочное (до 10 лет) и долгосрочное (до 20 лет) планирование деятельности федеральных органов исполнительной власти по эффективному обеспечению национальной безопасности России на приграничных территориях (Приграничная территория согласно ст.3 Закона Российской Федерации от 1 апреля 1993 г. № 4730-1

(ред.от 3 июля 2016 г.) «О Государственной границе Российской Федерации» включает: пограничную зону, российскую часть вод пограничных рек, озер и иных водных объектов, внутренние морские воды и территориальное море Российской Федерации; пункты пропуска через Государственную границу; территории административных районов и городов, санаторно-курортных зон, особо охраняемых природных территорий, объектов и других территорий, прилегающих к Государственной границе, пограничной зоне, берегам пограничных рек, озер и иных водных объектов, побережью моря или пунктам пропуска.

Рассмотрим каждое направление.

Краткосрочное планирование:

– совершенствование, а на отдельных участках восстановление инженерно-технического оборудования государственной границы, с целью организации постоянного дистанционного контроля противоправного нарушения государственной границы по всему ее периметру (сухопутному участку). Об этом, в своем выступлении на ежегодном расширенном заседании коллегии ФСБ России в феврале 2017 г., говорил Президент Российской Федерации В.В. Путин: «... нужно продолжить обустройство и укрепление участков госграницы с не развитой пока инфраструктурой ...» [3];

– устранение дисбаланса форм, способов и методов охраны государственной границы. В настоящее время акцент сделан на охрану границы преимущественно оперативными формами, способами и методами в ущерб оперативно-войсковым, исторически оправданным и хорошо себя зарекомендовавшим.

Среднесрочное планирование:

– отказ от территориального принципа комплектования подразделений пограничных органов федеральной службы безопасности, непосредственно охраняющих государственную границу. Ситуация (положение дел), когда большая часть военнослужащих подразделения является местными жителями, проживают вне пределов пограничного подразделения и прибывают на службу по охране границы как на работу, неминуемо влечет к коррупционным проявлениям. Как следствие – нарушение основного принципа любой охранной деятельности – непрерывности. Отсутствие непрерывности в охране государственной

границы способствует появлению каналов пересечения границы преступниками, членами различных незаконных образований, мигрантами; перемещения через границу контрабандных грузов и товаров, в том числе наркотических средств и их прекурсоров, оружия и взрывчатых веществ и т.д. и т.п.

Долгосрочное планирование:

– в связи с изменившимися политическими, правовыми и социально-экономическими условиями назрела необходимость разработки проекта Стратегии пограничной безопасности Российской Федерации, в которой целесообразно определить и обновить понятийный аппарат, рассмотреть комплексный подход к обеспечению безопасности в данной сфере, уточнить правовые нормы взаимодействия всех субъектов обеспечения национальной безопасности Российской Федерации в пограничном пространстве, разработать методiku определения состояния пограничной безопасности и выработку предложений по ее совершенствованию.

Проведение комплекса вышеуказанных мероприятий позволит своевременно нейтрализовать потенциальную угрозу массовой неконтролируемой миграции.

Литература

1. Миграционный кризис в Европе / Под ред. А.П. Кошкина. – Вып. 6. – М.: ФГБОУ ВО «РЭУ им. Г. В. Плеханова», 2016. С. 10.

2. Пограничный словарь. См.: Пограничный словарь. М.: Академия Федеральной ПС РФ. 2002.

3. Выступление Владимира Путина на заседании коллегии ФСБ России 16 февраля 2017 г. – URL: http://www.discred.ru/news/vystuplenie_vladimira_putina_na_zasedanii_kolleгии_fsb/2017-02-16-26554.

ФУНДАМЕНТАЛЬНАЯ ВЗАИМОСВЯЗЬ ПРОЦЕССОВ ОБЕСПЕЧЕНИЯ НАЦИОНАЛЬНОЙ БЕЗОПАСНОСТИ И СОЦИАЛЬНО-ЭКОНОМИЧЕСКОГО РАЗВИТИЯ РОССИИ

В последние годы в России формируется новое концептуальное видение проблем национальной безопасности, основанное на фундаментальной взаимосвязи и взаимозависимости процессов обеспечения национальной безопасности и социально-экономического развития.

Организационная система на национальном уровне (государство и общество) представляет собой единый социальный организм (систему), имеющий две жизненно важные и неразрывно взаимосвязанные потребности: самосохранение и развитие. Такой системный подход, использующий общезначимые методологические принципы, представляется весьма перспективным для выработки и принятия эволюционно обоснованных управленческих решений. Постепенно выкристаллизовывается новая парадигма обеспечения безопасности и развития, отражающая глубинную эволюционную сущность названных первичных процессов, требующая философского осмысления.

Важнейшим атрибутом материи является движение (любое изменение), в котором можно выделить процессы развития и самосохранения систем различной природы. В жизненных циклах системы названные первичные процессы находятся в сложной взаимосвязи и противоречивом взаимодействии. С одной стороны, система стремится сохранить свою сущность и самоидентичность, а с другой стороны, она стремится к развитию, при котором неизбежны качественные изменения. Такие «стремления» можно рассматривать как изначальные целевые установки, порождающие процессы самосохранения и развития, которые неразрывно связаны между собой.

Под действием внутренних и внешних причин система претерпевает различного рода изменения, в том числе и такие, когда возникает возможность гибели системы или значимых нарушений ее структурно-функциональной организации. Тогда можно говорить об опасности для данной системы и, соответственно, безопасности в случае отсутствия негативных событий. Процессы самосохранения направлены

на обеспечение безопасности системы, но имеют свою точку «насыщения» на определенном этапе развития системы. Регрессивное развитие определяет переход системы на более низкую ступень своей организации (или приводит к полному разрушению), что можно назвать «сущностной» опасностью для этой системы. Прогрессивное развитие выводит систему на новый, более высокий уровень сложности и организации, позволяющий осуществить более совершенный процесс самосохранения, который необходим в новых усложненных условиях ее существования. Таким образом, самосохранение системы можно осуществлять до определенного предела в рамках прежнего ее качества, а также за счет процесса развития и перехода к новой «высокой технологии» самосохранения.

Интегральной целостной характеристикой системы является качество. Согласно представлениям Г.В.Ф. Гегеля, качество – это совокупность свойств, указывающих на то, что собой данная вещь представляет, чем она является; тождественная с бытием определенность. Именно изменение качества системы свидетельствует о реализации и результатах процесса развития. Дифференциальной частной характеристикой (свойством) системы может служить такое понятие как опасность, определяющая возможность частичной или полной потери свойств вещи, а также возможность утраты качества данной системы. Данное свойство системы связано с осуществлением процессов самосохранения.

В реальных условиях всегда присутствуют причины и факторы, в том числе и стохастической природы, которые создают опасность для системы. Поэтому можно говорить лишь о той или иной степени опасности, тогда как абсолютное отсутствие опасности практически недостижимо. В такой трактовке безопасность – это *степень отсутствия* опасности, определяющая интервал количественных изменений, в рамках которого сохраняются основные свойства системы и направленность ее прогрессивного развития. Таким образом, есть основания считать, что безопасность (опасность) представляет собой фундаментальное свойство бытия наряду с качеством.

Принципиально важным моментом при формировании государственной политики в области национальной безопасности является новый концептуально-методологический подход, заложенный в Стратегии национальной безопасности Российской

Федерации (2015 г), которая «основана на неразрывной взаимосвязи и взаимозависимости национальной безопасности РФ и социально-экономического развития страны» [1]. Обновленная Стратегия содержит уточненный категориальный аппарат в области национальной безопасности, и определяет основное понятие – *национальная безопасность* Российской Федерации как «состояние защищенности личности, общества и государства от внутренних и внешних угроз, при котором обеспечиваются реализация конституционных прав и свобод граждан Российской Федерации, достойные качество и уровень их жизни, суверенитет, независимость, государственная и территориальная целостность, устойчивое социально-экономическое развитие Российской Федерации».

Обеспечение национальной безопасности защитными средствами позволяет осуществлять непрерывный процесс устойчивого развития (УР), в то же время выход на новый виток развития дает возможность использовать новые, более высокого уровня, технологии обеспечения национальной безопасности (НБ) (рисунок).



Рисунок. Методологическая схема обеспечения национальной безопасности

Так, очевидно, что без развития, например, информационно-телекоммуникационных технологий обеспечить информационную и в целом национальную безопасность РФ в современном мире не представляется возможным. Принципиальный подход к решению конкретных проблем обеспечения национальной безопасности предусматривает два взаимосвязанных уровня их решения. Первый уровень – *уровень* оперативного решения основан на защитной

парадигме (через охрану и оборону), а второй – стратегический, который базируется на парадигме развития (через существенные системные изменения). По существу, такой методологический подход обеспечения национальной безопасности является следствием фундаментальной взаимосвязи процессов обеспечения безопасности и развития.

Новый подход нашел отражение в Федеральном законе «О стратегическом планировании в Российской Федерации» (2014 г.) и Стратегии национальной безопасности в Российской Федерации (2015 г.). В качестве основных объектов планирования в данном Федеральном законе выступают процессы обеспечения национальной безопасности и социально-экономического развития РФ. При этом подчеркнута, что «концептуальные положения в сфере обеспечения национальной безопасности РФ основываются на фундаментальной взаимосвязи и взаимозависимости *стратегии национальной безопасности РФ и стратегии социально-экономического развития РФ*».

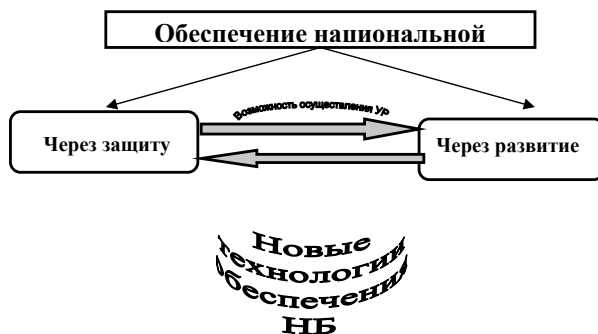
Весь понятийный аппарат в сфере стратегического планирования, начиная с центрального понятия, связан с вышеназванными процессами: «*Стратегическое планирование – деятельность участников стратегического планирования по целеполаганию, прогнозированию, планированию и программированию социально-экономического развития РФ, субъектов РФ и муниципальных образований, отраслей экономики и сфер государственного и муниципального управления, обеспечения национальной безопасности РФ, направленная на решение задач устойчивого социально-экономического развития РФ, субъектов РФ и муниципальных образований и обеспечение национальной безопасности РФ*» (Федеральный закон «О стратегическом планировании в РФ» от 28 июня 2014 г. № 172-ФЗ).

На федеральном уровне Федеральным законом в рамках целеполагания предусмотрены три стратегии: Стратегия национальной безопасности РФ, Стратегия социально-экономического развития РФ и Стратегия научно-технологического развития РФ. Для каждой стратегии определен перечень обязательных положений, которые она должна содержать. К ним относят: оценку текущей ситуации, определение целей, целевых показателей, основных приоритетов и задач, угроз, ограничений

и рисков, основные направления, мероприятия и механизмы реализации стратегии, и ряд других специфических требований.

В целом Федеральный закон активизирует важнейшую функцию государственного и муниципального управления – целеполагание, определяет системное правовое регулирование в сфере стратегического планирования, акцентируя внимание на согласованности обеспечения национальной безопасности и устойчивого социально-экономического развития России.

Практически учет принципиальной взаимосвязи процессов обеспечения национальной безопасности и социально-экономического развития проявляется при принятии стратегически важных решений. Представляется, что принятие этих решений осуществляется на основе оптимизации трех главных критериев: *социальной справедливости, экономической эффективности и национальной безопасности*, которые используются со своими весовыми коэффициентами в зависимости от конкретной ситуации.

Жизненно необходимо выработать и реализовывать стратегию безопасности и развития России в условиях становления Индустрии 4.0. В своем Послании Федеральному Собранию (2016 г.) Президент России В.В. Путин сказал: «Предлагаю запустить масштабную системную программу развития экономики нового технологического поколения, так называемой цифровой экономики», а затем подчеркнул: «Это вопрос национальной безопасности и технологической независимости России, в полном смысле этого слова – нашего будущего» [2].

Источники

1. Стратегия национальной безопасности РФ: утв. Указом Президента Российской Федерации от 31 декабря 2015 г. № 683 // Официальный сайт Президента России. – URL: <http://static.kremlin.ru/media/events/files/ru/l8iXkR8XLAtxeilX7JK3XXy6Y0AsHD5v.pdf>

2. Путин призвал запустить масштабную систему развития цифровой экономики // РИА Новости. – 2016. 01 декабря. – URL: <https://ria.ru/politics/20161201/1482599952.html>

Титов В.Б.

ПСИХОФИЗИОЛОГИЧЕСКИЙ МЕХАНИЗМ НАЦИОНАЛЬНОГО ИНТЕРЕСА КАК МОДЕЛЬ БУДУЩЕГО

Концептуальный подход к категории «национальный интерес» как совокупности сбалансированных жизненно важных интересов личности, общества и государства, имеет принципиальное значение (А.А. Прохожев). Сосуществование нравственных аксиом, этических принципов, правовых норм и интереса (личного, общественного и государственного), составляя внутреннюю сущность понятия «национальный интерес», выражается в национальном единстве, целостности объединения людей различных национальностей, социальных позиций, профессий и культур [1]. Поэтому научная позиция, концептуальное моделирование национального интереса является исходным пунктом при разработке сценариев и прогнозов развития страны.

Интересы личности, общества и государства находятся в состоянии взаимодействия и взаимовлияния. От результата этого взаимодействия зависит увеличение или уменьшение угроз национальной безопасности. Поэтому целостная совокупность сбалансированных жизненно важных интересов личности, общества и государства, являющихся составной частью друг друга, проявляющихся одновременно и не противоречащих один другому, может считаться моделью национального интереса как жизненно важного для нации.

Будучи по продолжительности действия постоянными и долгосрочными, интересы тесно переплетаются, но по характеру взаимодействия чаще оказываются конфронтационными как в силу различия атрибутивных свойств материального мира (пространства и времени), так и ввиду различия в формах проявления идеального в материальном мире, особенностей общественного сознания. Сегодня считается, что нация все в большей степени становится воображаемым сообществом [2] с туманной формой ответственности друг за друга и виртуальной идентичностью. Такая подмена естественно-научных основ нравственности этикой постмодернистской актуализирует задачу

обеспечения баланса интересов личности, общества, государства и их устойчивого развития.

При ее решении мы исходим из понимания личности как структуры, образующейся путем интериоризации социальных отношений. Под влиянием структуры межиндивидуальных отношений, переходящей «внутри» психики, формируется структура бессознательного. Индивидуальное бессознательное и коллективное бессознательное, определяют личную и общественную структуру сознания, структуру национального сознания и общественного мнения. При этом интеграционные процессы объективно имеют системообразующее доминирующее значение, проявляясь в различных сферах по-разному и существуя в виде национального интереса.

В национальном интересе воплощается разум государства и нации, состоящий в понимании собственной целокупной сущности и природы. Согласование интересов – неотъемлемая сторона такой системы «национальный интерес», которая имеет структуру потребностей основных субъектов жизни в аспектах: частное, общественное, экономическое, государственное и национальное. Государство выражает всеобщие интересы нации, общество – частный интерес. Закрепляются отношения индивидов, социальных групп, слоев как совокупности общественно-политических институтов, материальных и духовных национальных ценностей.

Понимая необходимость управления этой совокупностью интересов, Г.В.Ф. Гегель утверждал, что «государство оказывается благоустроенным и само в себе сильным, если частные интересы граждан соединяются с общим интересом» [3]. И, следовательно, интерес государства должен становиться потребностью граждан. Сегодня такой механизм сдвига мотива на цель, исследуется в психологической теории деятельности.

Но учета только этого психологического механизма недостаточно. Ведь характер взаимодействия интересов зависит от природы общества, степени развития его социальных институтов, их способности воздействовать на институты государства. А глубина и прочность связей между гражданами, членами общества и отдельными личностями не только находятся в прямой зависимости от степени удовлетворения

каждой личностью своей потребности, в том числе и в самореализации, но и зависят от способности индивида испытывать это удовлетворение. Поэтому в модель системы обеспечения национального интереса предлагается включить еще три психологических механизма:

1. Механизм интериоризации – процесс формирования внутренних структур психики, обусловленный усвоением структур и символов внешней социальной деятельности.

2. Механизм интероцепции – чувствительность внутренних органов в том числе и к межличностным взаимодействиям.

3. Интерпсихологический механизм – межличностный процесс, происходящий в психике нескольких субъектов, при взаимодействии психик.

Потребность в подобном способе моделирования интеллектуальных процессов высказывают и другие исследователи [4, 5], объединяя перечисленные механизмы понятием «система динамической рефлексии».

Множественность и иерархичность перечисленных механизмов требует как специальной системы мероприятий по формированию условий для удовлетворения национального интереса, так и специальной системы обеспечения безопасности проявления интересов в системе личность-общество-государство. Ведь придавая психофизиологическое содержание национальному интересу, мы стремимся использовать в этой трехчастной структуре различные виды метаболизма: биологический, информационный и другие, обеспечивающие ее гомеостаз. До недавнего времени как это сделать не знали. Автор теории стресса Г. Селье только сформулировал задачу, утверждая, что, создав модель наблюдаемого конфликта, мы сможем описать функционирование организма в целом [6].

Сегодня такие модели рефлексивного гомеостата уже известны [7, 8]. Реализуя обнаруженные структуры вложенных балансов (являясь частью друг друга, балансы функционируют независимо) на основе объекта нашего исследования – национального интереса, мы придаем этой трехчастной структуре требуемые свойства: наблюдаемость, управляемость, устойчивость и достижимость [9]. Примеры таких гомеостатов представлены в таблице.

Таблица. Элементарные диалектические модели конфликта (гомеостаты)



Рис.1. Модели развития противоречия во времени



Рис.3. Модели взаимодействия противоположностей:
а) во времени; б) в пространстве;
в) в пространстве и/или во времени

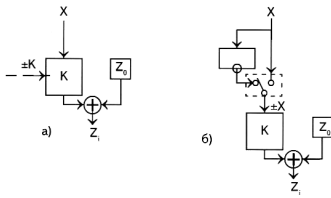

Рис.2. Модели развития противоречия в пространстве

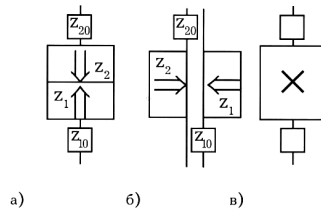

Рис.4. Модели конфликта как системы

Закономерности функционирования рефлексивных гомеостатов можно пояснить с использованием математической логики. Если определить функцию, которая способна порождать совместные определенные системы алгебраических уравнений при варьировании аргументов, то противоположности можно структурировать т.о., чтобы получаемая гетерархия позволяла оценить характер и точность развития противоположностей. Решается задача соединения в модели национального интереса любого числа диалектических пар,

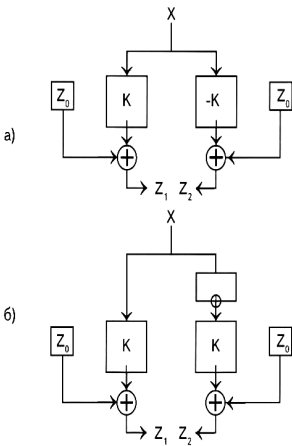
принадлежащих как одному иерархическому уровню такого макрообъекта, так и нескольким уровням.

Поясним подробнее. Обозначим

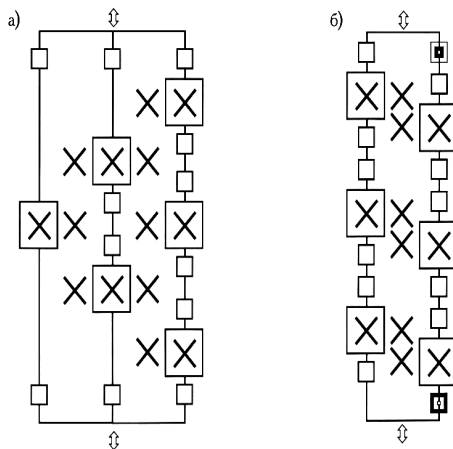
X_i – аргумент функции Z_i ;

K_i – чувствительность функции Z_i к изменению аргумента X_i ;

Z_{i0} – нормируемое значение функции Z_i ;

D_{Z0} , D_K , D_X – изменение величин Z_{i0} , K_i и X_i вследствие воздействия дестабилизирующих факторов.

Анализ классов целых рациональных и дробно-рациональных функций позволил доказать утверждения.

Утверждение 1. Функция $Z_i = Z_{i0} + K_i X_i + D_i$; $i=1,2$; (1)

при $D_i = D_{i0} + K_i D_X + X_i D_K + D_K D_X = \text{конст}$; $\text{sign} D_i = \text{конст}$;

$Z_{i0} > K_i X_i + D_i$; $\text{sign} K_1 \neq \text{sign} K_2$;

порождает совместные определенные системы алгебраических уравнений первой степени [7]. Соответствующие структуры – на рис.1 и 2.

Утверждение 2. Функция $Y_i = M_i * Z_i / (Z_1 + Z_2)$; $i=1,2$; $0 < M_i < 1$; (2)

при $D_i = D_{i0} + K_i D_X + X_i D_K + D_K D_X = \text{конст}$; $\text{sign} D_i = \text{конст}$;

$Z_{i0} > K_i X_i + D_i$; $\text{sign} K_1 \neq \text{sign} K_2$;

порождает совместные определенные системы алгебраических уравнений первой степени [8]. Соответствующие структуры – на рис. 3 и 4.

Для того чтобы в каждый момент времени определять точность формирования и удовлетворения интереса в системе «национальный интерес», предлагается использовать структурные модели конфликта, представленные в таблице. Разрешимость найденных математических моделей (1) и (2) дает возможность построить гомеостат – систему поддержания постоянства параметров и трендов развития национального интереса. Причем делается это путем варьирования потребности относительно некоторого неунничтожимого образца – национальной ценности Z_{i0} . В рамках структурно-функционального анализа моделируется рефлексивная практика личности, общества и государства, т.е. реализуется собственно национальный интерес.

Удивительно, но в таком понимании национального интереса реализуется идея Спинозы, считавшего протяженностью и мышление атрибутами единой телесной субстанции – материи в аспекте единства

всех форм саморазвития. Саморазвитие национального интереса представляется в виде иерархо-сетевой системы вложенных балансов с трехчастной структурой личность-общество-государство. Балансы раскрываются в модели в аспекте эмоционального, например, X_i ; когнитивного, например, K_i ; и рационального, например, Z_{i0} . Взаимодействие противоположностей различается как происходящее и во времени и в смысловом пространстве.

Т.о. будущее порождается не в форме конфликта интересов, а как результат синергетического образования психофизиологической структуры, материализующей структурную энергию национальных ценностей Z_{i0} . Установив свойства и принципы функционирования системы личность-общество-государство через изучение функциональных зависимостей измеримых психофизиологических величин, характеризующих состояние личности, социальную аномию и внешние воздействия, можно обеспечивать безопасность национального интереса и прогнозировать условия его устойчивой реализации.

Особенностью предложенных наблюдаемых диалектических пар (рис. 3) национального интереса является наличие основы Z_{i0} , относительно которой изменяются противоположности. Основа, в качестве которой выступают национальные ценности, должна быть достаточной для того, чтобы изменение любой из противоположностей никогда не приводило к уничтожению этой основы. Изменение интересов относительно некоторых инвариантов-ценностей, вызывает волновые процессы в сфере общественного сознания, которые необходимо использовать как с целью формирования требуемого национального интереса, так и характера коммуникации сторон конфликта, то есть будущего. Возможно получение информации о процессах становления и развития конфликтов и процессов формирования национального интереса как психофизиологического гомеостазирования путем синергетического образования структуры личность-общество-государство.

На этом основании не только должно утверждать, что национальный интерес представляет собой основу жизнедеятельности общества, направленной на сохранение силы государства и здоровья его народа,

но и строить научную концепцию сложного гомеостата «национальный интерес», формируемого в результате синергии процессов формирования и удовлетворения интересов в трехчастной структуре личность-общество-государство. Дисбаланс интересов, составляющих национальный интерес, всегда имеет результатом угрозы безопасности государства, угрозы национальной общности и идентичности.

При обеспечении органов государственного управления аппаратно-программными комплексами психофизиологической диагностики, единый психофизиологический показатель национального интереса станет основой модели экономико-психофизиологического мониторинга территорий (сегодня известного как нооскоп [10]). Появится возможность непрерывного мониторинга конфликтов и противоречий гражданского общества. Психофизиологическая структура национального интереса, рассматриваемая как субстрат всех возможных сфер личности, общества и государства, становится наблюдаемой и прогнозируемой.

Литература

1. Прохожев А.А. Национальная идеология и национальная безопасность России. – М.: ОАО МПК, 2013.
2. Андерсон Б. Воображаемые сообщества. Размышления об истоках и распространении национализма. Москва: «Кучково поле», 2016. – 402 с.
3. Гегель Г. В. Ф. Лекции по философии истории / Перевод А.М. Водена. – СПб.: Наука, 2000. – С.77.
4. Денисов А.А., Денисова Е.В. Экономические стратегии. – 2017. № 7. – С.78-93.
5. Денисов А.А., Денисова Е.В. Два «предельных» стратегических субъекта // Экономические стратегии. – 2017. № 8. – С.132-147.
6. Селье Г. На уровне целого организма. – М.: Наука, 1972; Титов В.Б. Устройство Титова В.Б. для контроля и линеаризации передаточных характеристик многоканальных преобразователей. Патент России №1675854, 1989.

8. Титов В.Б. Устройство для контроля и линеаризации передаточных характеристик преобразователей. Патент России №2051402, 1991.

9. Винер Н. Человек управляющий // Кибернетика и общество. Человеческое использование человеческих существ. – СПб.: Питер, 2001. – С. 3-198.

10. Вайно А.Э. Капитализация будущего // Вопросы экономики и права. – 2012. № 4. – С. 42-57.

Дробышева А.В.

КОНЦЕПТУАЛЬНАЯ МОДЕЛЬ СИСТЕМЫ АНАЛИТИЧЕСКОГО ОБЕСПЕЧЕНИЯ НАЦИОНАЛЬНОЙ БЕЗОПАСНОСТИ

Национальную безопасность государства можно представить в виде сверхсложной многоуровневой системы, функционирование которой тесно связано с процессами взаимодействия и балансирования жизненно важных интересов личности, общества, государства. В исследованиях проблем аналитического обеспечения национальной безопасности особое место занимает вопрос оптимизации управленческого цикла, который не только имел бы четкую и понятную алгоритмизацию, но и смог бы обеспечить баланс интересов всех ее компонентов.

Слабо проработанная или теоретически упрощенная аналитическая система выработки и принятия управленческих решений может повлечь за собой серьезные негативные последствия. Необходима единая и четкая аналитическая методология, которая сводила бы до минимума возможность допущения концептуальных ошибок на этапе выработки стратегических и оперативных решений в сфере безопасности. Целью данной работы является анализ методологии выработки и принятия управленческих решений и определение необходимых условий для ее успешного функционирования.

В первую очередь отметим тот факт, что в действующей Стратегии национальной безопасности Российской Федерации, а также в Стратегии экономической безопасности Российской Федерации отсутствует описание механизмов и процедур формирования аналитической системы принятия управленческих решений. Кроме того, в этих документах, составляющих систему стратегического планирования, не прослеживается единство понятийного аппарата в отношении сущности угроз и вызовов национальной безопасности России.

Так, в Стратегии национальной безопасности Российской Федерации отмечено, что «угроза национальной безопасности – совокупность условий и факторов, создающих прямую или косвенную возможность нанесения ущерба национальным интересам» [1]. Отметим, что угроза всегда воздействует непосредственно на некий интерес, а уже через него может повлиять на состояние национальной безопасности в целом. Кроме того, стоит упомянуть о том, что в Стратегии национальной безопасности отсутствует определение такого понятия как «вызов», который составляет основу теории национальной безопасности.

Понятие «вызов» раскрывается в принятой позднее Стратегии экономической безопасности Российской Федерации на период до 2030 года как «...совокупность факторов, способных при определенных условиях привести к возникновению угрозы экономической безопасности» [2]. Однако по своей сущностной природе вызов выступает неким пассивным началом, а именно как совокупность определенных условий [3], фактор же имеет в своем смысловом ядре наступательно действенную матрицу, в и этом выражается его противопоставление угрозе.

Вызов – это совокупность обстоятельств и условий, зарождающаяся в ходе эволюционного развития и «зарегистрированная» в пространстве жизнедеятельности личности, общества и государства. Например, ускорение научно-технического прогресса на сегодняшний день выступает в качестве вызова, формирующего интерес в ускоренном развитии и модернизации образовательной системы, технического и технологического оснащения и науки. Если реакция системы на вызов будет отсутствовать длительный промежуток времени, он может переформатироваться в угрозу, в случае реализации которой величина потенциального ущерба увеличится многократно [4]. Так, в случае

порождается объективной логикой эволюции, в отличие от угрозы, которая зарождается в намерениях и действиях другого актора.

Актуализация угрозы является вторым из трех возможных вариантов запуска системы, так как наличие угрозы имеет ряд особенностей: она существует вне нас и независимо от нас, выступает конкретным фактором, некоей движущей силой, которая непосредственно негативно воздействует на наши уже существующие интересы. Например, недостаточно эффективное государственное управление и коррупция выступают явными угрозами интересам Российской Федерации, так как являются первоисточниками, имеющими очевидно негативную составляющую, и, безусловно, препятствуют реализации подавляющего большинства наших интересов во всех сферах жизнедеятельности.

Третьим вариантом запуска системы, по нашему мнению, должна выступать объективно существующая на данном промежутке времени геополитическая обстановка того или иного региона, которая либо формирует конкретную угрозу и через нее воздействует на интерес, или же создает иной интерес, в силу определенным образом сложившихся обстоятельств.

Например, геополитическая обстановка, возникшая в конце 2013 г. на Украине, сформировала для Российской Федерации четкий интерес в возвращении полуострова Крым и города Севастополь как ранее принадлежавших стратегически необходимых территорий.

Также, считаем, что оперативное и стратегическое планирование должны выступать неотъемлемыми структурными компонентами системы. В частности, опыт Китая доказывает значимость стратегического планирования в организации хозяйственной системы в целом. Благодаря планомерному переходу экономики Китая с административно-командного на рыночный тип и использованию коммунистической партией пятилетних планов, на сегодняшний день, экономика Китайской Народной Республики – первая по ВВП по паритету покупательной способности, и вторая по номинальному ВВП.

Несмотря на то, что Федеральный закон № 172 «О стратегическом планировании в Российской Федерации» был принят еще в 2014 г., его применение не идеально, особенно при использовании ресурса времени для решения стратегических и оперативных задач. По нашему мнению,

нужно внедрять в практику планирования и прогнозирования эргономические методы организации управленческой деятельности. В частности, целесообразно ввести следующие параметры:

T_r – скорость принятия решения;

T_m – скорость мобилизации ресурсов на выполнение решения.

Система должна удовлетворять следующим временным параметрам:

1) $T_r > T_m$ – перманентные задержки;

2) $T_r < T_m$ – благовременная реакция;

3) $T_r = T_m$ – нарушения системы, отстающая реакция.

При этом в качестве исходной точки выступают сроки подготовки и реализации документов системы стратегического планирования, содержащиеся в Федеральном законе № 172-ФЗ «О стратегическом планировании в Российской Федерации». Первое соотношение идентифицирует состояние хронической задержки с анализом ситуации, принятием необходимых управленческих воздействий и непосредственных мер по их инициации.

При втором соотношении система функционирует в стабильном состоянии, способна реагировать на внештатные ситуации и принимать адекватные меры реагирования.

При последнем соотношении исход оказывается критическим, система начинает выдавать сбой и реагировать на трансформацию исхода с запозданием.

В зависимости от того, является ли объект управления системой с запаздыванием или не является, необходимо организовывать соответствующий тип прогнозирования: тактический, оперативный или стратегический.

В условиях многослойности информационного пространства консервативной государственной системы, осуществлять эффективную аналитическую работу становится все сложнее. В связи с этим, процесс обеспечения национальной безопасности Российской Федерации требует наличия прочного «фундамента» в виде теоретического пласта. Аналитическая система принятия решений, как система мыслетехнологий, должна содержать в себе широкий спектр компонентов для наибольшей эффективности, также она должна соответствовать адекватным, с точки зрения логики, временным

характеристикам. Закрепление единой методологии принятия управленческих решений поможет избежать коллизий и недопонимания в этом вопросе, сохранить ценные материальные ресурсы, улучшить интеллектуальную вооруженность кадров, и сэкономить значительный запас такого стратегически приоритетного ресурса, как время.

Литература

1. Стратегия национальной безопасности Российской Федерации: Утв. Указом Президента Российской Федерации от 31 декабря 2015 г. №683 // Официальный сайт Президента России. – URL: <http://static.kremlin.ru/media/events/files/ru/l8iXkR8XLAtxeilX7JK3XXy6Y0AsHD5v.pdf>

2. Стратегия экономической безопасности Российской Федерации на период до 2030 года: Утв. Указом Президента Российской Федерации от 13 мая 2017 г. № 208 // Гарант. – URL: <http://www.garant.ru/products/ipo/prime/doc/71572608/>

3. Курносков Ю.В. Алфавит аналитики. – М.: РУСАКИ, 2013. – 230 с.

4. Основы стратегического планирования в Российской Федерации: Учебное пособие / Д.А. Афиногенов [и др.]; Под общ. ред. В.П. Назарова. – М.: Проспект, 2015. – 366 с.

Родионов М.А.

СТРАТЕГИЧЕСКОЕ ПРОГНОЗИРОВАНИЕ СОЦИАЛЬНО-ПОЛИТИЧЕСКОГО И ЭКОНОМИЧЕСКОГО РАЗВИТИЯ ТРАНСПОРТНО-КОММУНИКАЦИОННОЙ СФЕРЫ

При стратегическом планировании обеспечения национальной безопасности центральное место занимают вопросы разработки и принятия антикризисных управленческих решений, которые в современных условиях требуют эффективной информационно-аналитической поддержки, в том числе, в части прогнозирования. Растущий отрыв мировых лидеров в информационно-

коммуникационной области от остального мира, обуславливают возрастающее влияние транспортно-коммуникационных аспектов на все сферы жизнедеятельности.

Стремительные геополитические изменения, турбулентное состояние современной мировой экономики, чреватое коллапсом всей мировой финансово-экономической системы, не оставляют возможностей выхода на траекторию устойчивого развития странам, своевременно не создавших социально-политических и экономических предпосылок для нового качественного подъема. Для нашей страны сохраняется опасность резонансного взаимодействия последствий не до конца преодоленного системного кризиса 90-х гг. XX в., современной мировой экономической рецессии и антироссийских экономических санкций. В ближайшей перспективе Россия может вновь, как уже дважды – в начале и конце прошлого века – войти в зону возможных бифуркационных изменений своего жизненного цикла.

В декабрьском Послании Федеральному Собранию РФ (2016 г.) Президент жестко отозвался о прогнозах роста, подготовленных в ноябре Минэкономразвития, сказав, что нам не нужны прогнозы, в которых от нас мало что зависит [1]. Ведь по этим же оценкам экономики наших основных геополитических конкурентов продолжают расти темпами, увеличивающими их отрыв от нас. Экономическая рецессия не может не отражаться на социальных показателях. Так, за два года реальные доходы населения упали на 10%, реальные зарплаты – на 9%, конечное потребление домашних хозяйств – на 14%. Уровень ВВП, промышленности, сельского хозяйства близок к уровню 1989 г. Восстановление экономического роста требует форсированных инвестиций в основной капитал и вложений в человеческий капитал [2]. В таких условиях необходим переход от реактивного регулирования, основанного на принципе «реагировать и выправлять», к концепции «предвидеть и предупреждать», что в терминологии антикризисного менеджмента интерпретируется как переход от «антикризисного управления» к «управлению кризисами» [3].

Важность транспортной составляющей никогда не подвергалась сомнению. При этом определенные закономерности зависимости

функционирования и развития имперских, наднациональных государств от эффективности происходящих в них транспортно-коммуникационных процессов были известны с глубокой древности. Их игнорирование приводило к катастрофическим геополитическим последствиям [4].

В настоящее время Россия остается самой большой по площади страной мира – 17 млн кв. км. Ее транспортная отрасль относится к критически важным элементам инфраструктуры государства, поскольку непосредственно влияет на функционирование и развитие народного хозяйства страны. Транспортные коммуникации системно интегрируют все части страны в единое социально-экономическое, политическое и культурное пространство, обеспечивают ее территориальную целостность и суверенитет, определяют доступность различных, в том числе удаленных, территорий, скорость и качество доставки пассажиров и грузов, макроэкономические издержки.

Вследствие геополитических потерь в результате распада СССР границы России вплотную приблизились к ее жизненно важным центральным регионам. Значительно усилились и возникли качественно новые потенциальные и реальные угрозы транспортным коммуникациям во всех сферах. Все более критическим становится демпфирующее влияние мало освоенных и заселенных, территориально далеко удаленных регионов, слабая транспортная связность которых с центральной, наиболее развитой и населенной частью страны вызывает угрозы территориальных притязаний со стороны соседних, чрезмерно перенаселенных государств.

Прогнозирование развития различных видов транспорта показывает следующее. На стратегическую перспективу железнодорожный транспорт будет наиболее экономически эффективным для больших по объемам стабильных потоков массовых грузов, доставляемых на средние и дальние пространства. Воздушный транспорт критически важен при дальних магистральных пассажирских сообщениях. У него нет конкурентов в местах, не имеющих наземного транспорта, но он конкурирует с железными дорогами при дальних, а также средних пассажирских перевозках. Городской общественный транспорт обеспечивает ежедневную транспортную мобильность до 60% населения

России. Морской транспорт существенно влияет на развитие внешней торговли, экономическое развитие субъектов РФ, достижение геополитических целей страны. Внутренний водный транспорт незаменим, где водные пути – единственные коммуникации, конкурирует с железнодорожным транспортом в секторе перевозок массовых грузов на средние расстояния.

Российская Федерация обладает значительными транспортными мощностями и в силу своего геополитического положения потенциально имеет все возможности быть доминирующим транзитером Евразии. Вместе с тем, эти возможности используются недостаточно. Запускаемые международные транспортные проекты, нацеленные на реализацию евразийских связей в обход нашей территории, несут серьезные геополитические угрозы. Это требует от России оперативных контрдействий по привлечению на ее транспортные коммуникации различных видов транзитных пассажиро- и грузопотоков.

Отечественная транспортная система технически и технологически отстает от развитых стран мира, что требует перехода к ее инновационному развитию, внедрению новых технологий, качественному обновлению основных фондов, рационализации транспортных коммуникаций с учетом взаимодействия с транспортными системами соседних стран.

Следует отметить нарастание террористических, военных и техногенных угроз, а также разрабатываемые различными странами транспортные стратегии, которые предполагают не только вытеснение России с рынка транспортных коммуникаций, но и создание условий для военного вмешательства и опасных провокаций.

В настоящее время существующая система транспортной безопасности России далеко не в полной мере предотвращает, нейтрализует критически важные угрозы и опасности, а также эффективно устраняет последствия их реализации.

Отметим важность системы двойного назначения ГЛОНАСС. В гражданской сфере ее возможности используют около двух миллионов транспортных средств. Внедряется мониторинг перевозок пассажиров, опасных грузов, проезда транспортных средств по платным

автомобильным дорогам, оповещения об аварийных ситуациях, организации производственно-технологической связи и др. Данной системой оборудованы более трехсот составов пассажирских поездов [5].

Россия продолжает оставаться целью международного терроризма (недавний террористический акт в метрополитене Санкт–Петербурга). Необходимо ускоренное совершенствование системы безопасности на этом критически важном для мегаполисов виде транспорта. Заслуживает внимания новый программно-технический комплекс, позволяющий сканировать лица и выявлять аномалии в поведении пассажиров. Эта самообучающаяся система будет в состоянии опознавать лица всех пассажиров, а также время, дату и маршруты их перемещения [6].

К направлениям разработки искусственного интеллекта относится также создание беспилотных автомобилей, «умных» остановок общественного транспорта. В рамках пилотного проекта на Севере Москвы установлена система светофорного регулирования ARTEMIS, решающая проблемы дорожных заторов на основе технологии адаптивного управления светофорными объектами [7]. Система «Умный светофор» позволяет сократить водителям время на дорогу почти на 25%, а время нахождения в пробках – более чем на 40%. Другим примером успешного применения искусственного интеллекта может служить многофункциональная интеллектуальная система контроля дорожного движения VOCORD Traffic [8].

Говоря об информационных аспектах современных коммуникаций, отметим, что развитие интернет-технологий вносит качественные изменения в функционирование транспортной системы.

Необходимым условием эффективности аналитического обеспечения прогнозирования в ходе принятия антикризисных стратегических решений является использование информационных технологий. В стратегической перспективе здесь будет усиливаться тенденция применения методов искусственного интеллекта не только в рамках экспертного подхода при автоматизации отдельных этапов подготовки информации для принятия решения, но и в имитационных системах моделирования. Успешность последнего будет зависеть

от решения проблем применения псевдофизических логик для моделирования процессов в пространственно-временном континууме, для обеспечения возможности выявления и использования каузальных цепочек «элементы обстановки – элементы управленческого решения – результаты процессов обеспечения безопасности» в разнообразных условиях обстановки.

В предыдущих исследованиях рассматривалось влияние автоматизации и информатизации на применяемые соответствующими должностными лицами методы принятия решения [9, 10]. Состав и характеристики комплексов средств информатизации (КСИ), порядок их применения зависят от избранного способа человеко-машинного решения задачи.

Взаимосвязь функционирования автоматизированной системы от состава ее КСИ проявляется при решении трех задач: оценки качества и своевременности подготовки информации для обоснования принимаемого решения при заданном способе ее функционирования и фиксированном составе применяемого КСИ; определение рационального способа функционирования автоматизированной системы при заданном составе КСИ; выявление требуемого состава КСИ и рационального способа функционирования автоматизированной системы, при которых обеспечивается достижение заданного уровня эффективности системы.

Сложность третьей задачи обусловлена необходимостью учета в автоматизируемом процессе человеческого фактора и связанных с ним трудно формализуемых качеств, что требует разработки специфических принципов и познания закономерностей аналитической деятельности в процессе стратегического прогнозирования.

Автоматизированное выполнение задачи стратегического прогнозирования при выработке антикризисных решений можно рассматривать как решение некоторой слабо формализуемой задачи управления (СФЗУ). При этом последовательность решения частных СФЗУ, полученных при рациональном варианте ее декомпозиции, составляет информационную технологию данной функции управления. Рассматривается параметрическое семейство информационных

технологий, в котором каждая обеспечивает реализацию данной управленческой функции с адекватным качеством. Применение «пакетов» информационных технологий, каждая из которых обеспечивает реализацию данной управленческой функции с требуемым качеством, дает ЛПР возможность выбора рациональной технологии для конкретных условий.

На стратегическую перспективу следует отметить важность совершенствования отечественного законодательства, в том числе путем рационализации подходов по реализации требований транспортной безопасности. Требуется системная интеграция законотворческих инициатив по транспортной безопасности на международном, федеральном, региональном и муниципальных уровнях, с учетом существующих и перспективных угроз. Важно продолжать совершенствование процессов взаимодействия органов исполнительной власти всех уровней, ответственных за обеспечение транспортной безопасности, усилить функции контроля за выполнение нормативных правовых требований по технической, экологической и другим видам безопасности для всех видов перевозок.

Требуется дополнительные ресурсы для разработки и внедрения современных систем и средств мониторинга транспортной безопасности, в том числе для выполнения задач правоохранительными органами, для совершенствования и контроля выполнения единых, согласованных и законодательно утвержденных государственных стандартов. Критически значимым является совершенствование прогнозирования и идентификации транспортных угроз и опасностей, методик оценки последствий их негативного воздействия. Ключевым направлением является также совершенствование системы подготовки и повышения квалификации специалистов в области транспортной безопасности.

В целом, методология практического использования существующих комплексов математических моделей и задач в интересах стратегического прогнозирования при принятии антикризисных решений в транспортно-коммуникационной сфере требует совершенствования. Так, существующие информационные технологии принятия решений не в полной мере отвечают целям и задачам

системного анализа управляемых процессов, сложившемуся порядку принятия решений в соответствующих структурах государственной власти.

Особое внимание следует уделить развитию подходов и методов современной теории моделей в системах управления, которые позволяют осуществлять лингвистическую аппроксимацию математических моделей кибернетических систем. При этом математическое моделирование – это лишь один из необходимых инструментов для стратегического прогнозирования при принятии антикризисных решений.

Важным шагом является появление и интенсивное развитие новых информационных технологий, опирающихся на использовании знаний о закономерностях развития управляемых процессов, получаемых из различных взаимно дополняющих источников информации. Это предполагает широкое использование новейших достижений системотехники и методов искусственного интеллекта.

При обеспечении транспортно-коммуникационной безопасности, как необходимого условия социально-политического и экономического развития России, необходимо учитывать, что решение данных вопросов определяется уровнем развития современных транспортных и информационных технологий, которые совершенствуются чрезвычайно высокими темпами. Здесь актуальны не только конкретные решения, но и сами механизмы генерирования новых, в том числе креативных антикризисных решений, позволяющие функционировать и развиваться в русле современного научно-технического прогресса. Данные управленческие решения требуют для своей разработки применения методов моделирования прогнозных сценариев развития управляемых процессов.

Литература

1. Сорокин Д.Е. Вступительное слово // Труды Вольного экономического общества России. Том 204. – М., 2017. № 2. – С. 22-23.
2. Аганбегян А.Г. От кризиса к росту // Труды Вольного экономического общества России. Том 204. – М., 2017. № 2. – С. 30-31.

3. Родионов М.А., Волкова Т.А. Политические элиты в условиях мирового финансово-экономического кризиса // Социально-гуманитарные знания. – 2016. № 2. – С. 90-103.

4. Родионов М.А., Волкова Т.А. Политические элиты Византии // Социально-гуманитарные знания. – 2016. № 3. – С. 108-120.

5. ГЛОНАСС для безопасности, экономики и людей // – URL: <http://365-tv.ru/index.php/stati/bezopasnost/487-glonass-dlya-bezopasnosti-ekonomiki-i-lyudej>

6. Наша система безопасности будет сканировать лицо каждого пассажира // Известия. – URL: <http://izvestia.ru/news/610218> (дата обращения 13.03.2017)

7. ЦОДД завершил российско-японский проект по внедрению системы светофорного регулирования // – URL: <http://www.gucodd.ru/index.php/component/content/article/12-2011-09-05-10-42-25/4345-2017-11-01-05-12-08>

8. – URL: <http://old.vocord.ru/catalog/products/sistemy-videonablyudeniya/vocord-traffic/>

9. Родионов М.А. Информационные технологии принятия управленческих решений в современном стратегическом менеджменте // Научный вестник МГТУ ГА, 2015. № 214 (4). – С. 105-109.

10. Родионов М.А. Информационные технологии и современные политические элиты // Социально-гуманитарные знания. – 2017. № 1. – С. 117-129.

ПЕРСПЕКТИВЫ ИЗМЕНЕНИЯ УРОВНЯ ЭКОНОМИЧЕСКОЙ БЕЗОПАСНОСТИ РОССИИ ПРИ СОПРЯЖЕНИИ «ЭКОНОМИЧЕСКОГО ПОЯСА» ШЕЛКОВОГО ПУТИ СО СТРОИТЕЛЬСТВОМ ЕАЭС

Правительство Китая разработало концепцию «Экономического пояса Шелкового пути» (ЭПП), которая позже была объединена с концепцией «Морского Шелкового пути XXI века» под общим названием «Один пояс – один путь» и стала основой новой внешней стратегии Китая на ближайшую историческую перспективу. Инициатива Экономического пояса Шелкового пути в рамках Концепции «Один пояс и один путь»* дает возможность реализовать «восточный» вектор развития нашей страны и других государств – членов Шанхайской организации сотрудничества (ШОС).

Основными формами обеспечения экономической безопасности государства выступают: *экономический патронат, экономическая кооперация и экономическое противоборство.*

Страны-участницы проекта «Экономического пояса Шелкового пути» в рамках Концепции «Один пояс и один путь» и Европейско-Азиатского Экономического Союза (ЕАЭС) вовлечены и продолжают вовлекаться в процессы глобализации. В этих условиях обеспечение

* Концепция «Один пояс и один путь» (кит. «一带一路») – выдвинутая Китаем инициатива объединенных проектов создания «Экономического пояса Шелкового пути» и «Морского Шелкового пути XXI века». Концепция впервые анонсирована председателем КНР Си Цзиньпином во время визитов главы в страны Центральной Азии и в Индонезию осенью 2013 г. В плане социально-экономического развития на 2015 год и докладе о работе правительства строительство «Одного пояса и одного пути» было включено в список важных задач, поставленных перед новым правительством Китая. Министр иностранных дел КНР Ван И подчеркнул, что осуществление этой инициативы станет «фокусом» внешнеполитической деятельности КНР в 2015 г. Подтверждено, что этот проект рассчитан на 13-ю пятилетку. Суть данной китайской инициативы заключается в поиске, формировании и продвижении новой модели международного сотрудничества и развития с помощью укрепления действующих региональных двусторонних и многосторонних механизмов и структур взаимодействий с участием Китая. По официальным данным Китая, «Один пояс и один путь» охватывает большую часть Евразии, соединяя развивающиеся страны, в том числе новые экономики, и развитые страны. На территории мегапроекта сосредоточены богатые запасы ресурсов, проживает 63% населения планеты, а предположительный экономический масштаб – 21 трлн долл. США. Более подробно см., напр., Гордиенко Д.В. Перспективы изменения уровня экономической безопасности Китая при реализации стратегии Экономического пояса Шелкового пути / Китай в мировой и региональной политике. История и современность. Выпуск XXI: ежегодное издание / сост., отв. ред. Е.И. Сафронова. – М.: ИДВ РАН, 2016. – С. 234-255.

экономической безопасности России реализуется в формах экономического патроната, экономической кооперации и экономического противоборства [1, 2].

Экономический патронат определяет, прежде всего, реализацию (соблюдение) различных норм, касающихся функционирования национального хозяйства на экономической территории государства при наличии различных внешних и внутренних угроз.

Мировой финансово-экономический кризис оказал самое непосредственное влияние на экономическое развитие России и изменение уровня ее экономической безопасности.

Экономическая кооперация как форма обеспечения экономической безопасности государства определяет, прежде всего, реализацию различных мер экономического сотрудничества (экономической интеграции) государства с другими странами при наличии различных внешних и внутренних угроз.

Сопряжение строительства ЕАЭС с Экономическим поясом Шелкового пути позволит увеличить долю товарооборота России со странами-членами ШОС к 2020 г. с 27,64% (359,3 млрд долл.) до 30,92% (401,9 млрд долл.).

Приросты уровня экономической безопасности, реализованные в рамках ее экономической кооперации представлены на рис. 1.

При сопряжении строительства ЕАЭС с Экономическим поясом Шелкового пути к 2025 году уровень экономической безопасности России, реализованный в рамках ее экономической кооперации со странами – членами ШОС, может увеличиться на 9,10 п.п. – с 61,04% до 70,15% от уровня экономической безопасности, реализованного в рамках экономического патроната со стороны Правительства и Центрального банка России.

Экономическое противоборство как форма обеспечения экономической безопасности государства определяет, прежде всего, реализацию различных мер экономического противостояния (экономической борьбы) государства с другими странами при наличии различных внешних и внутренних угроз.

Приросты уровня экономической безопасности, реализованные в рамках ее экономического противоборства представлены на рис. 2.

В случае сопряжения строительства ЕАЭС с Экономическим поясом Шелкового пути к 2025 году уровень экономической безопасности России, реализованный в рамках ее экономического противоборства со странами – членами ШОС, может уменьшиться на 7,78 п.п. – с 16,7% до 8,94% от уровня экономической безопасности, реализованного в рамках экономического патроната со стороны Правительства и Центрального банка нашей страны.



Рис. 2. Приоритеты уровня экономической безопасности России, реализованные в рамках ее экономического противоборства без учета реализации (а) и с учетом (б) реализации стратегии Экономического пояса Шелкового пути

Литература

1. Гордиенко Д.В. Инициатива Экономического пояса Шелкового пути: обеспечение экономической безопасности России (экономический патронаж Правительства и Центрального банка) // Национальные интересы: приоритеты и безопасность. – 2017. Т. 13, выпуск № 3. – С. 573-583.

2. Гордиенко Д.В. Оценка изменения уровня экономической безопасности России при реализации инициативы Экономического пояса Шелкового пути (экономическая кооперация и экономическое противоборство) // Национальные интересы: приоритеты и безопасность. – 2017. Т. 13, выпуск № 4. – С. 787-800.

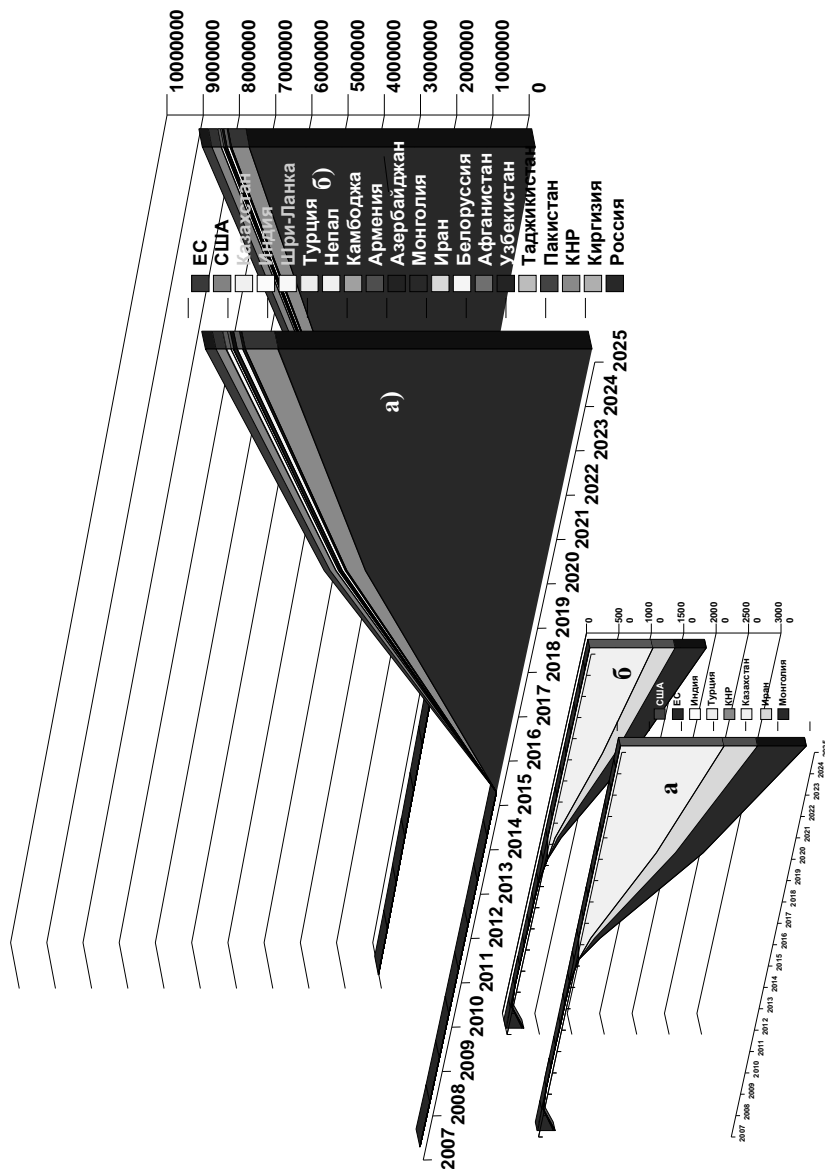
Аймашева А.А.

МЕХАНИЗМЫ ПРЕОДОЛЕНИЯ РЕГИОНАЛЬНОЙ ДИФФЕРЕНЦИАЦИИ (НА ПРИМЕРЕ ДАЛЬНЕВОСТОЧНОГО ФЕДЕРАЛЬНОГО ОКРУГА)

С 2012 г. в России начались процессы оптимизации бюджетных расходов на субъекты Федерации, реформации нормативно-правовой базы, обеспечивающей сглаживание социально-экономической дифференциации экономической системы страны. В частности, одним из направлений становится оптимизация бюджетных расходов в 2017 г., в рамках которого сокращены межбюджетные трансферты регионам на 15,5%.

Был принят ряд федеральных целевых программ, направленных на развитие регионов с общим объемом финансирования в 129 млрд руб. в 2016 г. и 70 млрд руб. в 2017 г., при этом дифференциация между регионами критическая. Как справедливо отметила Директор департамента межбюджетных отношений Минфина России Лариса Ерошкина, «разрыв по уровню ВРП между максимальным и минимальным значением – 93 раза, среднедушевого уровня доходов граждан – 5 раз, объема инвестиций в основной капитал – разрыв в 208 раз, объема производства товаров и услуг на одного жителя –

75 раз» [1]. Иными словами, Россия остается «богатой страной с бедным населением».

Федеральный закон № 172-ФЗ «О стратегическом планировании в Российской Федерации» содержит среди задач «... определение внутренних и внешних условий, тенденций, ограничений, диспропорций, дисбалансов, возможностей, включая финансовые, социально-экономического развития Российской Федерации, ее субъектов и муниципальных образований, отдельных отраслей и сфер государственного и муниципального управления, обеспечения национальной безопасности Российской Федерации» [2]. Проблема диспропорций в социально-экономическом и производственном развитии остается одной из острейших на протяжении нескольких десятилетий.

Для анализа был выбран Дальневосточный федеральный округ (ДФО), так как данный экономический район высшего звена является ярким примером гетерогенной, в экономической смысле, территории, сочетающей в себе как депрессивные районы, так и территории опережающего развития.

Важнейший показатель социально-экономического состояния региона – безработица. По данным Росстата за 2016 г., ДФО демонстрирует более высокий уровень безработицы, чем в среднем по стране. Особенно сложная ситуация зафиксирована в Республике Саха (Якутия) и Еврейской автономной области. Так, доля официально зарегистрированных безработных в Якутии составляет 7,2% трудоспособного населения. В Еврейской АО уровень безработицы составляет 7,1%, а состояние рынка труда регионе – одно из наиболее отсталых в России. При этом к началу 2017 г. уровень официальной безработицы в другой части ДФО – Сахалинской области – составил всего 0,7%.

Таким образом, внутри одного региона существует сильное расслоение общества и разрывы между субъектами по экономическим и социальным показателям. С начала 2012 г. на территории округа начали реализовываться крупные инвестиционные проекты с государственным участием, направленные на наращивание производственного и добывающего потенциала. В 2016 г. на ФЦП «Экономическое и социальное развитие Дальнего Востока и Байкальского региона на период до 2018 года» были направлены

инвестиции в 2 млрд руб. То есть, положительный эффект испытывают только ряд городов, субъектов, а не весь ДФО в целом.

Теория точек роста предполагает, что некоторые полюса выступают «локомотивами» экономического развития и тем самым придают в дальнейшем естественный импульс периферийным территориям. Соответственно региональная инвестиционная политика направлена на стимулирование экономического роста наиболее развитых областей, а темпы роста отстающих остаются невысокими в связи с оттоком капитала и человеческих ресурсов в экономические центры. В этой связи диспропорции сохраняются или увеличиваются.

Проблема заключается в том, что, во-первых, для развития, интенсификации производства требуется достаточная плотность населения. Во-вторых, она выделяет промышленность как основную категорию в экономике, а добывающую деятельность относит к наиболее отсталому типу отрасли. В-третьих, ключевым фактором для успешной реализации мультипликационного эффекта полюса роста является возможность периферийных, не получающих в том же объеме инвестиций и проектов, территорий, округов и городов перенимать и адаптировать нововведения, исходящие из экономических центров. Иными словами, периферия должна обладать достаточной инфраструктурой, быть в состоянии обеспечивать континуальное распространение импульсов развития, что повлечет и равномерное распределение капитала, технологий, труда и других ресурсов.

В случае если способностью к адаптации обладает ограниченное число территорий, что наблюдается в нашей стране в силу исторических и географических особенностей, то движение этих импульсов приобретает дискретный характер, то есть, на подавляющую долю пространства воздействия не оказывают.

В результате анализа показателей ДФО можно утверждать, что инвестиционная активность в нем характерна именно для модели полюсов роста. Те же тенденции прослеживаются и по стране в целом. В ходе реализации крупных инвестиционных проектов в различных регионах РФ к 2020 г. должно быть создано 3,2 млн новых рабочих мест. Создаваемые рабочие места крайне неравномерно распределяются по территории России (см. сайт Института демографии НИУ «Высшая школа экономики»).

В первой десятке регионов (рис. 1) будет создано около 40% новых рабочих мест, в первой двадцатке рейтинга – 63%. При этом на последние 20 регионов в рейтинге остается менее 3% создаваемых рабочих мест, на последние 30 – 6,9%. Помимо того, что распределение идет неравномерно, размещение их не соответствует необходимости регионов в появлении этих рабочих мест. По-прежнему в приоритете центральные субъекты РФ, а также наиболее развитые. И наименьшая доля приходится на регионы с крайне высокой безработицей относительно показателей по всей стране, а также с наиболее низко развитой инфраструктурой инновационной экономики и технологий.



Рисунок 1. Двадцатка лидеров и двадцатка наиболее отстающих среди регионов РФ по количеству потенциально создаваемых до 2020 года рабочих мест (тыс. человек)

Ассоциацией инновационных регионов России (АИРР) создан рейтинг субъектов РФ по 25 показателям в области научных исследований и разработок, инновационной деятельности и социально-экономических условий (рис. 2) [3]. Субъекты с наибольшей территорией, как например Якутия, с высоким уровнем природно-ресурсного экономического потенциала числятся среди отстающих в плане инновационного развития территорий.

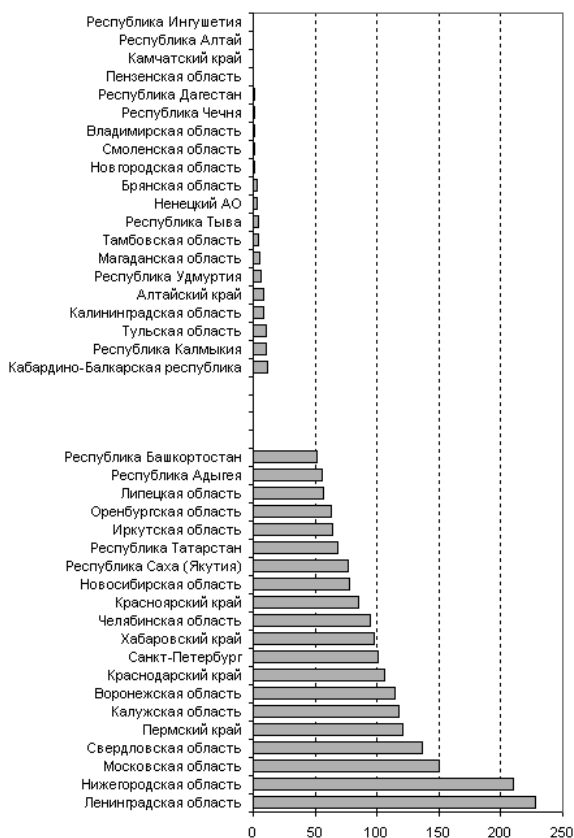

Рисунок 2. Рейтинг АИРР по интегральным показателям инновационной деятельности

Больше возможностей для развития промышленности получают субъекты с уже развитой инфраструктурой. Это ведет к внутрирегиональной миграции населения, перемещающегося в наиболее развитые города. Так, например, социально-экономические показатели в целом в экономической зоне Дальнего Востока будут расти, но функционально это не связано с теми же показателями и благополучием большей части территории ДФО, отдельных городов и групп населения. Низкий уровень жизни населения, разрывы между слоями и территориями являются угрозами экономической безопасности

страны, а неспособность к саморазвитию и самосохранению – вызовом национальной безопасности.

Альтернативным вариантом пространственного планирования является политика выравнивания или сглаживания диспропорций. Этот подход предполагает значительные объемы финансирования во все сферы экономического района, создающие в первую очередь социальные, а не экономические блага. Но данный подход реализовать в полной мере будет затруднительным в условиях бюджетного дефицита и экономического кризиса. Целевые безадресные субсидии из федерального бюджета субъектам Российской Федерации и местным бюджетам, нацеленные на повышение уровня обеспеченности населения публичными услугами в соответствующей сфере, могут повлечь неэффективные расходы и значительно не повлиять на развитие инновационных технологий, инфраструктуры, повышение конкурентоспособности [4].

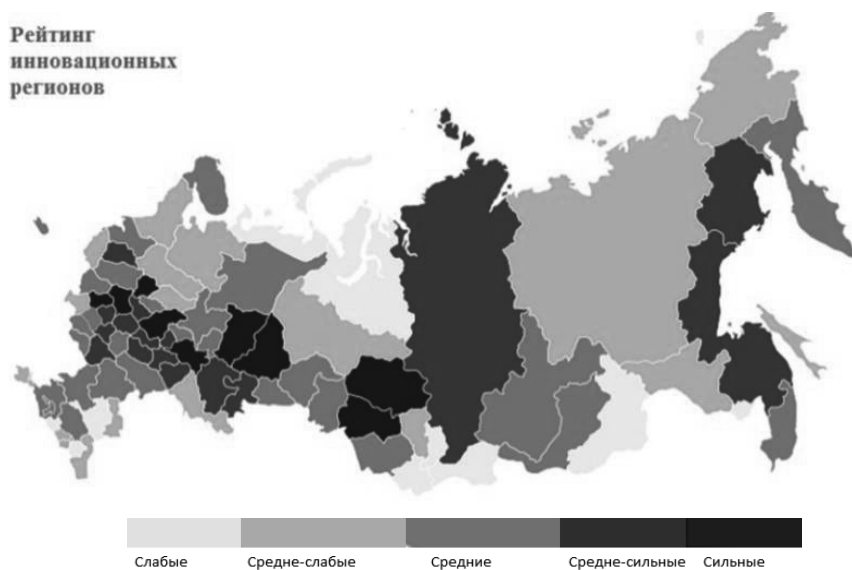
Мировой опыт показывает, что современная региональная политика должна проводиться с использованием современных информационных технологий, новых организационных структур, предполагающих развитие интеграционных процессов, новых подходов к ресурсам, прежде всего, к нематериальным ресурсам [5]. Но на текущем этапе развития в Российской Федерации преобладает политика стимулирования точек роста, что характерно для догоняющей модели развития. Этот путь не приведет к достижению целевого эффекта модели, когда периферийные территории не привлекательны для инвестиций: устаревшие производственные фонды, отсутствие квалифицированных кадров, квалифицированного местного государственного аппарата, коммуникационной инфраструктуры, системы сбыта продукции, в том числе инновационной. Кроме того, в экономической структуре опережающих регионов значительную долю занимает сырьевой сектор, что также является значительным вызовом экономической безопасности и стабильности.

Возможным решением существующих проблем является осуществление государственной инвестиционной и региональной политики через призму обеспечения национальной безопасности страны. Это предполагает ориентацию не только на достижение высоких

экономических показателей, но и сбалансированное, устойчивое, эффективное развитие всех территорий РФ и максимальное количество отраслей. Именно в таком случае, помимо опережающих темпов экономического и инновационного развития в отдельных точках роста, необходимая хозяйственная и социальная инфраструктура будет существовать по всей территории осуществления экономической деятельности населения, иными словами, система, в которой все субъекты имеют возможность реализовать свои интересы вне зависимости от местонахождения.

Необходимо, во-первых, анализировать динамику социально-экономических показателей не только в среднем по федеральному округу, но и в отдельных субъектах, городах, акцентировать внимание на наиболее отстающих. Во-вторых, исследовать возможности модернизации принципов работы и взаимодействия государственных органов, разработать наиболее действенный для Российской Федерации механизм преодоления неравенства между субъектами, а также обеспечить соответствующей правовой базой в области пространственного планирования. В-третьих, при реализации региональной политики необходимо соблюдать принцип первостепенности интересов человека, а именно – обеспеченность рабочими местами с достойной оплатой труда, а также условия для ведения предпринимательской деятельности.

Результатом создания эффективного механизма преодоления региональных диспропорций и внутрирегионального неравенства должно быть повышение темпов экономического роста, сокращение числа регионов-реципиентов, устойчивость экономики, рост социального благополучия населения всех регионов, что в совокупности играет важную роль в обеспечении как экономической, так и национальной безопасности страны.

Литература

1. Евстигнеева А. Экономика регионов отличается в 93 раза // Известия. – URL: <https://iz.ru/653286/alina-evstigneeva/minfin-ne-ostavil-regiony>

2. О стратегическом планировании в Российской Федерации: Федеральный закон от 28 июня 2014 г. № 172-ФЗ (ред. от 03 июля 2016 г.) Ст.8, п. 2 // КонсультантПлюс. – URL: http://www.consultant.ru/document/cons_doc_LAW_164841/

3. Рейтинг инновационных регионов России // Официальный сайт Ассоциации инновационных регионов России. – URL: http://www.i-regions.org/images/files/presentations/AIRR_26.12.pdf

4. Маркин В.В., Краснорядцев С.Л. Основные направления преодоления диспропорций социально-экономического развития регионов России. Сборник материалов. – М.: Научно-экспертный совет при Председателе Совета Федерации Федерального Собрания Российской Федерации, 2008. – С. 6.

5. Виноградова А.А., Дронов С.Е. Ограничение реализации государственной политики активизации региональных точек роста // Социально-экономические явления и процессы. – 2014. Т.9. № 12. – С. 37.

Заверняев К.О.

ПРОТИВОДЕЙСТВИЕ ОТМЫВАНИЮ ДОХОДОВ, ПОЛУЧЕННЫХ ПРЕСТУПНЫМ ПУТЕМ В БАНКОВСКОЙ СФЕРЕ

Одной из важнейших угроз экономической безопасности государства, которую необходимо учитывать при стратегическом прогнозировании в максимально полном объеме, остается криминализация национальной экономики. Формируемая государством система противодействия правонарушениям в экономической сфере направлена как на предупреждение и предотвращение преступлений, так и на создание условий для невозможности включения полученных криминальным путем средств в экономический оборот.

После того, как в руках правонарушителей образуются значительные суммы доходов, полученных незаконным путем, представители криминалитета сталкиваются с необходимостью введения их в легальный экономический оборот. На этом этапе их целью является

«обелить» капитал, не вызвав подозрения у правоохранительных органов и не раскрыть подлинный источник их происхождения. Действия по приданию правомерного вида владению, пользованию или распоряжению денежными средствами или иным имуществом, полученным в результате совершения преступления, квалифицируется как «легализация» (отмывание) доходов» [1].

В системе «Противодействие легализации (отмыванию) доходов, полученных преступным путем, и финансированию терроризма» (ПОД/ФТ), созданной в России, существенная роль отводится банковскому сектору. Именно на банковский сектор возлагается задача идентификации клиентов и бенефициаров, выявление подозрительных операций, а также информирование о подобных прецедентах соответствующих органов.

Сегодня существует достаточно большое количество способов легализации преступных доходов в банковской сфере. Основными из них являются:

- перечисление денежных средств через банковские счета в России по фиктивным договорам, получение в банках со счетов наличных денежных средств по фиктивным основаниям (обналичивание),
- перечисление денежных средств по банковским счетам за рубежом на основании фиктивных сделок,
- покупка и продажа наличной иностранной валюты через подставных лиц,
- получение крупного кредита в банке (появляется возможность обеспечить его возврат средствами, приобретенными преступным путем),
- легализация средств через использование кредитных банковских карт,
- заключение договора банковского вклада на подставных лиц с целью дальнейшего обналичивания или перевода денежных средств в банковские вклады за рубежом.

Рынок ценных бумаг дает преступникам возможность получения двойной выгоды. С одной стороны, возможность легализовать преступный капитал, а с другой – получить доход через получаемые дивиденды.

Также часто имеет место «наслоение» операций, в ходе которых используется большое количество банковских счетов, открытых на имя разных лиц, коммерческих предприятий или «компаний прикрытия».

Понимание различных схем по легализации средств, полученных преступным путем, является крайне важным, так как их применение и появление новых схем легализации доходов, несмотря на государственный надзор, представляют угрозу экономической безопасности РФ.

Объем легализации преступных доходов по оценкам некоторых экспертов в мире оценивается в 1,5 трлн долл. США, а в России – в 2 трлн руб. ежегодно [2]. По данным Минфина, в соответствии с Федеральным законом от 5 декабря 2017 г. № 362-ФЗ, прогнозируемая доходная часть бюджета РФ на 2018 год составит 15,25 трлн руб. [3]. Таким образом, объем легализации преступных доходов в РФ ежегодно составляет восьмую часть доходов федерального бюджета.

Доходы, полученные преступным путем и размещенные в банковской системе, угрожают устойчивости и интересам как вкладчиков и кредиторов, так и системе экономической безопасности государства, пагубно влияют на уровень социально-экономического развития страны, способствуют развитию организованной преступности, росту коррупционных и террористических угроз, отрицательно сказываются на стабильности функционирования национальной экономики. Поэтому сегодня остро стоит вопрос о необходимости усиления противодействия легализации преступных доходов путем применения законодательных, правоохранительных и других мер превенции таких преступлений.

Эта задача изложена в Стратегии национальной безопасности Российской Федерации от 31 декабря 2015 года, в п. 58 которой говорится о том, что необходимы активные меры по борьбе с коррупцией, теневой и криминальной экономикой [4]. В новой Стратегии экономической безопасности РФ до 2030 года от 13 мая 2017 г. сформулированные вызовы и угрозы нашли свое отражение в п. 12.18 и 12.19. Также в стратегии освещена проблема подверженности финансовой системы РФ глобальным рискам (п. 12.8.); упоминается необходимость совершенствования деятельности контрольно-надзорных

органов и широкого внедрения риск-ориентированного подхода в целях совершенствования механизма государственного управления в сфере экономики (п. 16.11.). В соответствии со стратегией одной из основных задач, реализация которой необходима для обеспечения устойчивого развития национальной финансовой системы является противодействие переводу безналичных денежных средств в теневой оборот, наличных денежных средств и легализации доходов, полученных преступным путем от предикатных экономических преступлений (п. 19.8) [5].

Необходимо отметить также тот факт, что значительная часть доходов, полученных незаконными методами, но с помощью противоправных действий потеряли статус преступно нажитых, участвует в офшорных схемах по выводу средств за рубеж. Утечка финансовых средств из страны в огромных масштабах, то есть «бегство капитала» является одной из самых серьезных угроз экономической безопасности России. Здесь основное влияние на отток капитала из РФ оказывает в большей степени общее состояние экономической конъюнктуры, а не меры антиотмывочного законодательства. На основе анализа официальной статистики составлен график оттока капитала из РФ (рисунок) [6].



Рисунок. Отток/приток капитала из РФ в 2005-2016 гг. по данным ЦБ РФ

Важную роль в процессе противодействия легализации доходов, полученных преступным путем, играет Центральный банк Российской Федерации. В соответствии с Федеральным законом «О Центральном банке Российской Федерации (Банке России)» в его компетенцию входит: установление правил проведения банковских операций, разработка и проведение единой государственной денежно-кредитной политики, установление правил ведения бухгалтерского учета и отчетности для банковской системы, осуществление всех видов банковских операций (самостоятельно или по поручению Правительства РФ), необходимых для выполнения основных задач ЦБ РФ; осуществление валютного регулирования, включая операции о покупке и продаже иностранной валюты [7].

В пределах своих полномочий Банк России взаимодействует с кредитными организациями, которые также организуют внутренний контроль всех проводимых ими финансовых операций в целях выявления фактов легализации (отмывания) денежных средств или иного имущества, приобретенных преступным путем.

Всего за 2016 г. банками представлено около 700 тыс. сообщений об отказах в обслуживании порядка 350 тыс. клиентов, что превысило аналогичные показатели прошлого года в 2,8 и 2,6 раза соответственно. Применение банками мер препятствующего характера позволило не допустить в легальный оборот около 300 млрд руб., имеющих сомнительное происхождение [8].

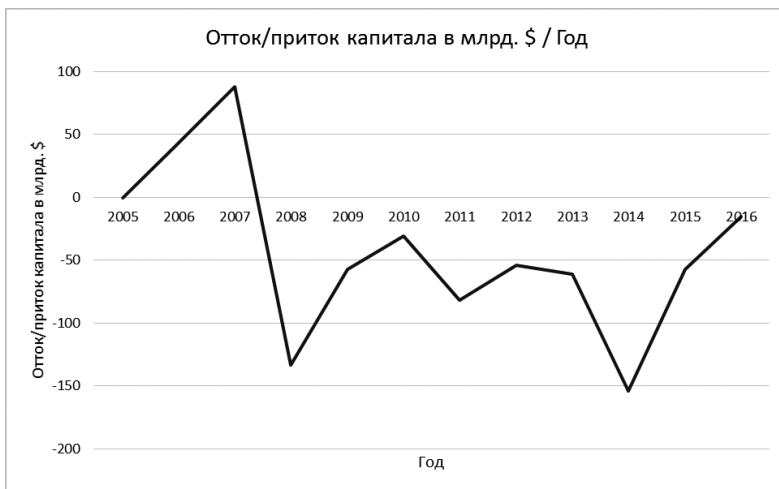
В то же время у банков, неоднократно нарушавших требования законодательства в сфере противодействия легализации (отмыванию) доходов, полученных преступным путем, и вовлеченных в проведение сомнительных операций в крупных масштабах, отзываются лицензии. В 2016 году продолжилась практика риск-ориентирования мегарегулятора и иных надзорных органов в отношении организаций, вовлеченных в проведение сомнительных операций. Из числа банков, отмеченных в риск-ориентировках, направленных в Банк России, лицензии были отозваны у 55 (35 – по признакам неисполнения законодательства о ПОД/ФТ и вовлеченности в проведение сомнительных операций) [8]. В результате принятых мер объем

сомнительных операций, связанных с выводом капитала за рубеж существенно сократился.

Но самой основной проблемой в банковском секторе в 2016-2017 гг. оставался преступный вывод активов, то есть преднамеренное банкротство банков. Следует отметить, что данная тенденция характерна как для небольших, так и для крупных банков из ТОП-100. По этому направлению активную работу ведет Генеральная прокуратура РФ во взаимодействии с Банком России и Росфинмониторингом [8].

В качестве предлагаемых мер по противодействию отмывания средств, полученных преступным путем в банковской сфере, могут быть предложены следующие меры:

1. Рассмотреть перенос практики отчетности государственных служащих о появлении определенных денежных средств/приобретения имущества на другие категории граждан;

2. Рассмотреть возможность осуществления крупных покупок исключительно по безналичному расчету;

3. Разработать комплекс мероприятий, направленных на совершенствование системы валютного контроля;

4. Сократить количество наличных денег в обращении и увеличение доли безналичных денежных средств;

5. Усилить системы банковского надзора. Данная мера приведет к росту конкуренции, от которой, в конечном счете, будут выигрывать добросовестные банки, что приведет к повышению их финансовой устойчивости.

6. Разработать комплекс мероприятий по повышению уровня доверия населения к банкам.

В заключение хотелось бы отметить, что в 2018 году РФ предстоит пройти процедуру оценки национальной системы противодействия отмыванию доходов, полученных преступным путем. ФАТФ будет оценивать национальную экономику не только по показателям работы Росфинмониторинга, но и по эффективности функционирования всех звеньев национальной антиотмывочной системы: от финансовых организаций, поставляющих сведения о подозрительных операциях, до судебных органов, выносящих приговор о конфискации преступно нажитых доходов, что даст возможность наяву увидеть эффективность

и степень работоспособности системы по противодействию легализации доходов, полученных преступным путем, которая формировалась и эволюционировала на протяжении последних 15 лет [8].

Незаконное отмывание и легализация доходов, полученных преступным путем наносит потенциальные и реальные угрозы национальной безопасности России, оказывая пагубное влияние на четыре блока национальной безопасности (территория государства, население, материально-техническое богатство страны и образ жизни народа). Деятельность международных террористических организаций, финансируемая средствами, приобретенными преступным путем сегодня является одной из самых важных трансграничных угроз национальной безопасности. Необходима консолидация усилий и согласованная работа ОГВ, банковской системы, гражданского общества, органов правоохранительной системы и Росфинмониторинга в этой области.

Литература

1. О противодействии легализации (отмыванию) доходов, полученных преступным путем, и финансированию терроризма: Федеральный закон от 7 августа 2001 г. № 115-ФЗ (ред. от 29 июля 2017 г.) // Консультант Плюс. – URL: http://www.consultant.ru/document/cons_doc_LAW_32834/

2. Журбин Р.В. Профилактика легализации преступных доходов / Р.В. Журбин // Юридическая наука и правоохранительная практика. – 2016. – №1. – С. 75.

3. О федеральном бюджете на 2018 год и на плановый период 2019 и 2020 годов: Федеральный закон от 5 декабря 2017 г. № 362-ФЗ // Официальный сайт Министерства Финансов РФ. – URL: https://www.minfin.ru/ru/performance/budget/federal_budget/budgeti/2018/?id_65=121329&page_id=4387&popup=Y&area_id=65

4. Стратегия национальной безопасности Российской Федерации: утв. Указом Президента Российской Федерации от 31 декабря 2015 г. № 683 // Официальный сайт Президента России. – URL: <http://static.kremlin.ru/media/events/files/ru/l8iXkR8XLAtxeilX7JK3XXy6Y0AsHD5v.pdf>

5. Стратегия экономической безопасности Российской Федерации на период до 2030 года: утв. Указом Президента Российской Федерации от 13 мая 2017 г. № 208 // Гарант. – URL: <http://www.garant.ru/products/ipo/prime/doc/71572608>

6. Отток капитала из России вырос на 70 процентов // Официальный сайт ИА «Лента.ру». – URL: <https://lenta.ru/news/2017/07/11/rusoutflow>

7. О Центральном банке Российской Федерации (Банке России): Федеральный закон от 10 июля 2002 г. № 86-ФЗ (ред. от 18 июля 2017 г.) (с изм. и доп., вступ. в силу с 30 сентября 2017 г.) // Консультант Плюс. – URL: http://www.consultant.ru/document/cons_doc_LAW_37570/

8. Публичный отчет о деятельности Росфинмониторинга за 2016 год. // Официальный сайт Росфинмониторинга. – URL: http://www.fedsfm.ru/content/files/documents/2017/otchet_final.pdf

Асеев А.Д.

ПРИОРИТЕТЫ НАЦИОНАЛЬНОЙ БЕЗОПАСНОСТИ РОССИИ В НАЧАЛЕ XXI ВЕКА

Современный мир меняется все стремительней, и трудно с первого взгляда определить в каком направлении осуществляется это движение. Для определения места и роли России в мировом сообществе в начале XXI века необходимо хотя бы в общих чертах рассмотреть тенденции развития самого мирового сообщества.

В настоящее время существует несколько геополитических концепций развития современного мира.

Первая – униполярного миропорядка. В этом случае основной источник конфликтной напряженности – разность потенциалов между ядром и периферией, причем любое проявление недовольства в той или иной форме таким порядком вещей со стороны стран «периферийных» считается мятежом со всеми вытекающими отсюда последствиями. По сути, это чисто империалистическая модель мира. Конкретным

примером такого миропорядка являются отношения США и Югославии, НАТО и Ирака и т.д.

Вторая – биполярного мироустройства. Как правило, она выступает в двух разновидностях: а) биполярность центров силы (США и Китай, США и Китай плюс Россия, Тихоокеанский союз против Европейской коалиции и т.д.). Основным источником конфликтной направленности при этом является разность устремлений центров силы и геополитическое противоборство между ними; б) биполярность цивилизаций. Одной из самых влиятельных парадигм современной геополитики является глобальная биполярно-цивилизационная модель мира, распространяющая логику блокового противостояния времен «холодной войны» на весь мир. Только при этом идеологическая и геополитическая конфронтация в ней заменяется социально-экономической и социокультурной. «Мировой центр» противопоставляется «мировой периферии», «богатый Север» – «бедному Югу». В этой модели, несмотря на ее условность, верно подмечен один из важных источников современных конфликтов. Известные приверженцы данной концепции Дж. Голдгайер и М. Макфол делят весь мир на «сердце» и «периферию». Под «сердцем» они, в отличие от Маккиндера, понимают экономически развитые государства Западной Европы, Северной Америки и Японию, а под «периферией» – развивающиеся страны, преимущественно аграрные, находящиеся в процессе индустриализации и с нестабильной политической системой.

Третья концепция развития современного мира – многополярный мир. Здесь также можно выделить два подхода: а) многополярность центров силы. Так, Г. Киссинджер насчитывает шесть мировых центров силы. Германские политологи В. Бредов и Г. Егер предлагают модель «Трехосевого мира», где США, Япония и Западная Европа не только конкурируют между собой, но и осуществляют кооперативное сотрудничество. При этом главным источником конфликтов считаются противоречия между центрами силы, борьба между ними за господство и сферы влияния; б) цивилизационная многополярность. Ярким представителем этих воззрений выступает американский политолог С. Хантингтон. Он считает, что не существует вообще человечества, а есть цивилизации – иудео-христианская, мусульманская, буддистская.

И, по его взглядам, наибольшую опасность будут представлять «пограничные» вооруженные конфликты, совпадающие с линиями разлома цивилизаций [1, с. 22-49].

Итак, быть может, если монополярный мир или невозможен, или недопустим, то на смену биполярному миру должен прийти мир плюралистический. Известно, что и Россия, и Китай, не приветствуя американскую гегемонию, настаивают на многополярной структуре нового мирового порядка.

В отличие от этого США и их лидеры, почувствовав себя в 90-е гг. единственной сверхдержавой, довольно бесцеремонно пытались установить свой мировой порядок – «Pax American». Суть американских претензий на мировое господство не скрывали даже высокопоставленные американские чиновники. Так, в 1996 г. спикер представителей конгресса США Ньют Гингрич (Newt Gingrich) заявил, что: «Только Америка может руководить миром. Она представляет собой единственную глобальную всеобщую цивилизацию в истории человечества» [2, с.111]. В этом выражении заключался весь смысл имперской политики США, которую они пытались осуществлять в конце XX века.

В свою очередь, в России в 90-е гг. политики демократического толка и ученые данного направления открыто и безапелляционно осуждали имперскую политику СССР и ее проявления в Российской внешней политике. Американские же авторы открыто объявляли США «третьей американской империей с балканской границей». Да, сегодня Соединенные Штаты являются единственной сверхдержавой, определяющей основные направления развития международной политики. Однако, по всей видимости, уже в начале XXI века им придется считаться с другими великими державами и, в первую очередь, с Китаем. Его население на начало 2017 года составило 1 млрд 378 млн человек. Бурно развивается экономика, удачно используя рыночные механизмы в сочетании с государственным регулированием. Китай стал рекордсменом по аккумуляции иностранных инвестиций. За последние десять лет в экономику Китая вложено свыше половины мировых капиталовложений в развивающиеся страны. Беспокоит Соединенные Штаты и европейское лидерство Германии: тогда для стран Восточной Европы Берлин станет ближе, чем Вашингтон не только

географически. Объединенная Германия представляет собой мощную силу. Осуществив совместно с США и их союзниками по НАТО насильственный раскол Югославии, Германия установила геополитический контроль над пространством между Балтикой и Средиземноморьем, тем самым недвусмысленно заявив сферу своих притязаний, и не допускает туда США и другие страны.

В целом Западная Европа все более приобретает франко-западногерманские очертания. В отдаленной перспективе по ряду основных показателей совокупная мощь объединенной Европы будет равна или превысит американскую. Где тогда будет находиться центр мира? Если Китай уже сделал серьезную заявку на особую экономическую и политическую роль в новом мире, то за ним могут последовать и европейцы.

Япония в конце XX века испытывала некоторый экономический спад и пыталась усилить свои позиции в военно-политической области. Но в начале XXI века ее военно-политические амбиции скорее всего не смогут сравняться с экономическими. Поэтому Япония, судя по всему, будет со временем дистанцироваться от Америки и сближаться с более близким ей по многим параметрам могущественным Китаем, повторяя в некотором смысле историю сближения некогда враждовавших между собой Великобритании и Соединенных Штатов.

Новый мировой порядок по лекалам США, напротив, должен закрепить сложившийся статус-кво, обеспечив безбедное существование «золотому миллиарду» за счет всех остальных народов мира, в том числе и России. Западные экономисты подсчитали, что экологический и ресурсный потенциал Земли позволит существовать в режиме «общества потребителя» только миллиарду человек.

Место и роль России в мировом сообществе, характер и приоритеты ее национальной безопасности обеспечиваются, в первую очередь, геополитическим положением страны. Оно наложило глубокий отпечаток на всю российскую историю, на особенности становления России как особой социально-этнической общности и на особенности обеспечения безопасности страны. Специфика геополитического положения России заключается в том, что она занимает промежуточное положение между двумя великими мировыми цивилизациями: восточной

(Азия) и западной (Европа), является естественным «держателем» цивилизационного равновесия, а вместе с тем и основой мирового баланса сил.

Интересы укрепления национальной безопасности России определяют необходимость создания пояса дружественных и зависимых от России государств. Но пока это может относиться только к Беларуси и Казахстану. На остальные страны действуют сейчас слишком разнонаправленные силы. Очень сильно притяжение и влияние на них Запада в обмен на дезинтеграцию их с Россией. Так действуют, например, Соединенные Штаты на Украину, или США и Великобритания на Грузию и т.д.

В результате такой ситуации усилилась тенденция перераспределения сил в Европе, идет формирование нового баланса сил, в котором происходит изменение позиций отдельных государств и образуются их новые коалиции и союзы. К тому же наличие обширной зоны нестабильности вызывает изменение соотношения тенденций интеграции и дезинтеграции во всей Европе.

В складывающейся новой системе международных отношений Россия имеет все основания оставаться одной из полноценных великих держав, но для этого необходимо, чтобы стержнем политики России являлись коренные государственные интересы страны. Ее основные приоритеты: обеспечение политическими и военными средствами безопасности России во всех измерениях, включая суверенитет и территориальную целостность, укрепление стабильности по периметру российских границ; защиту прав, свобод, достоинства и благополучия россиян; обеспечение для страны благоприятных внешних условий; формирование принципиально новых, взаимовыгодных отношений со странами СНГ; обеспечение за Россией достойной роли в мировом балансе сил, в многосторонних процессах по регулированию мирового хозяйства и международных отношений, соответствующих статусу великой державы.

Россия как евроазиатская страна имеет глубокие и долгосрочные национальные интересы в Европе, на Дальнем Востоке и на юге границ СНГ [3, с. 197]. Но они не носят антагонистического характера, а направлены на установление тесного и взаимовыгодного

сотрудничества со всеми странами данных регионов. Особое значение имеет укрепление системы общеевропейской безопасности, в которую Россия должна входить по своему положению и весу. Соответственно необходимы подобные системы обеспечения безопасности для России и на Дальнем Востоке, а также на южных границах Содружества.

Во внешнеполитических интересах России особое место занимают ее отношения с США, как наиболее могущественным государством мира. Их национальные интересы во многом близки подобным интересам России. Без партнерства с Соединенными Штатами трудно, а в ряде случаев невозможно осуществлять экономические преобразования внутри страны, решать важнейшие международные проблемы и особенно задачи укрепления стабильности и безопасности в отдельных регионах и в мире. Известно также, что и США при решении многих международных проблем (Балканы, Ирак, Сирия и т.д.) не могут обойтись без поддержки России.

Важное значение имеют национальные интересы России на глобальном уровне, а не только в ближнем зарубежье. Они состоят, например, в участии России в Совете Безопасности ООН и других международных организациях; в участии в операциях по поддержанию мира и отражению агрессии; пресечению геноцида по санкциям ООН и региональных международных организаций; в содействии нераспространению ядерного оружия и других видов оружия массового поражения; в ужесточении режима контроля за поставками ракет и ракетной техники, внедрении согласованных квот и ограничений на торговлю оружием в мире.

Россия занимает важное место в мировом сообществе и несомненно будет его занимать на всем протяжении XXI века. Но для того, чтобы она могла достойно выполнять свои международные обязательства, ей необходимо преодолеть имеющиеся в настоящее время кризисные явления во всех сферах. Поэтому первоочередные задачи в начале XXI века состоят в естественном сохранении своих исторических рубежей и интересов, надежной защите своего военно-стратегического пространства. Россия сегодня занимается укреплением своего международного положения. При этом внешняя политика страны строится на основе соблюдения приоритетов ее национальной

безопасности; предотвращении любого вида агрессии против Российской Федерации, надежной защите ее суверенитета, территориальной целостности, обеспечении неприкосновенности границ; укреплении глобальной военно-стратегической стабильности и состояния сбалансированного партнерства с ключевыми государствами и международными организациями; обеспечении благоприятных условий для скорейшей интеграции экономики России в расширяющуюся международную экономическую систему; защите прав граждан РФ за ее пределами [4].

Положение и роль России в системе мирового геопространства зависит в немалой степени не только от внутренних, но и от внешних факторов. От того как к ней относятся западные страны. Необходимо отметить, что на смену партнерству и сотрудничеству начала 90-х гг. сегодня во взаимоотношениях России и Запада наступило охлаждение и даже определенная конфронтация. Особенно в отношениях с Соединенными Штатами и ключевыми европейскими странами. США, как лидер западного мира исходит из двух вариантов политики по отношению к России в зависимости от того, кем она будет – покладистым партнером или умеренно сильным противником. Но общая направленность западной политики по отношению к России остается прежней и в начале XXI века – не допустить возрождение российской мощи до размеров советской угрозы.

Ключевой геополитический вопрос в комплексе Россия – Запад таков – заинтересованы ли западные правящие круги в окончательном распаде России? В этом отношении есть два основных подхода. Первый – это атлантический подход, которого придерживается подавляющее большинство западных политиков и политологов. В рамках этого подхода рассматриваются две тенденции: радикальная и умеренная.

Радикальная атлантическая тенденция. Ее сутью является намерение фактически уничтожить Россию, низвести ее до пренебрежительно малой международной величины под американским протекторатом. Для этого предполагается расчленение ее на множество ссорящихся между собой государств-карликов и строятся планы надежно запереть их в Азии, защитив таким образом американские интересы в Европе и на Ближнем Востоке буферными поясами: на востоке Европы

и по южным границам России. Россия слишком далека от Америки и географически, и экономически, чтобы негативные последствия такого распада существенно затронули США, взамен же они получают полное господство над Евразией.

Вторая тенденция – умеренная атлантическая тенденция. Ее сутью является некая «мягкая» трансформация России в конфедерацию, составные части которой станут легкой добычей для экономической экспансии, чему в немалой степени способствует нынешняя хозяйственная разобщенность регионов России. Так, Дальний Восток и Восточная Сибирь в силу дороговизны товарообмена с европейской частью страны экономически все более сближаются со странами АТР, прежде всего с Китаем и Японией.

Кроме экономического в этом вопросе существенное значение имеет и политический момент. Интересы международного и прежде всего европейски ориентированного финансово-экономического истеблишмента наднациональны. Им предпочтительнее в начале XXI века сохранять громадные просторы России под своим, пусть и косвенным контролем. Экономятся силы и средства и таким образом сохраняется стабильность. Поскольку статус, отводимый России в XXI веке, напоминает бразильский, – и это вполне удовлетворяет мировую закулису, – то для его поддержания стабильность нужна прежде всего.

Каким видят западные политологи место и роль России в новом геополитическом порядке? С. Хантингтон считает, что Россия, будучи светским государством, тем не менее, останется и в начале XXI века стержнем православной цивилизации и таким образом имеет все основания испытывать беспокойство по поводу потенциальных угроз для входящих в эту общность государств в виде попыток других цивилизаций вторгнуться в православное пространство (экономически, культурно, демографически и военным путем) [5].

В рамках атлантистского подхода в современных условиях прорабатывается еще один антироссийский проект. Предлагается, в духе геополитической «теории анаконды», т.е. удушения противника (вариант разрезания евразийского пространства вдоль южных границ России – от Турции до Китая). Намечается создание широтной оси Анкара – Баку

– Ашхабад – Ташкент – Алма-Ата и далее по тюркско-монгольским регионам. Тем самым прерывается ось Север-Юг, тюркский массив, образующий «мягкое подбрюшье» России, катализируется на Север в центральное Нечерноземье. Эта конструкция дополняется вертикальными осями Алма-Ата – Уфа – Казань и Махачкала – Казань, что должно изолировать европейскую часть России от Сибири. Одновременно Китай окажется зажатым между контролируемым Западом тюркско-мусульманским миром и Японией. К тому же главное действующее лицо этих проектов – Турция, исторически стремящаяся на Юг, к Аравии, переориентируется на Север и по параллелям, что должно ослабить ее вероятное давление на американскую зону интересов в нефтедобывающих регионах Ближнего Востока. Кроме того, США получают возможность дополнительного давления на Украину, угрожая ей созданием оси Анкара – Бахчисарай. Появление псевдонезависимой Чечни вполне уместно в данном контексте.

С целью реализации этого проекта Запад проталкивает «турецкую модель развития» в бывших республиках Средней Азии и Закавказья, помогает Турции обрести выход в Восточную Европу через зону своих исторических притязаний – Болгарию, Боснию и Герцеговину, Македонию и Румынию.

В рамках атлантистского подхода планировалось дальнейшее ослабление России, выталкивание ее в Азию и перекрытие подступов к Европе поясом прозападно ориентированных стран, а также канализация на Россию потенциальных угроз Западу, прежде всего США и их униполярному порядку.

Но был и есть другой подход к дальнейшему геополитическому развитию России. Он связан с СНГ. Его образование существенным образом изменило геополитическое положение каждой из бывших союзных республик, что в свою очередь оказало влияние на уровень их экономики и безопасности, на качество и образ жизни населения. Отношения между государствами СНГ и внутреннее положение в отдельных из них характеризуются нестабильностью. На постсоветском пространстве прошел ряд вооруженных конфликтов, вероятность которых и в XXI веке нельзя полностью исключить. Тем не менее, происходит постепенное и неуклонное развитие

интеграционных процессов в военно-политической сфере и общественной жизни СНГ, а также разработка и поэтапное осуществление долгосрочной стратегии многостороннего военно-политического сотрудничества России с государствами содружества.

В пестрой мозаике образовавшихся в 90-е гг. XX века государств на территории бывшего СССР можно уже в начале XXI века рассмотреть их определенное региональное единение, основывающееся на общности геополитических условий. Можно выделить несколько региональных групп государств. Например, в одну из них правомерно было бы включить Беларусь и Казахстан, в тесном сотрудничестве с которыми Россия объективно заинтересована больше всего не только по экономическим и политическим соображениям, но и потому, что именно эти три государства составляют стратегически важную территорию Хартленда – срединной земли Евразийского континента.

Специального рассмотрения требует позиция Беларуси. Она никогда не имела объективного интереса отмежеваться от России, да и не выдвигала такого лозунга. В силу действия исторических и социокультурных факторов Беларусь, естественно, тяготеет к славянским государствам – России и Украине. Ее совсем не устраивает перспектива оставаться один на один с Западом и в одиночку противостоять ему. Испытывая существенные трудности в своем экономическом развитии, Беларусь в большей степени склонна к интеграции с Россией.

Украина стремится осуществлять подчеркнуто независимую внешнюю политику, ведет борьбу за международное признание ее как влиятельной в международных делах державы, предпринимая попытки сближения как с западноевропейскими странами, так и с Соединенными Штатами Америки. Это особенно подчеркнуто после присоединения Крыма к территории России, агрессивной политики украинского руководства по отношению к России. Внутреннее положение Украины нельзя считать устойчивым из-за растущей напряженности между западной и наиболее индустриально развитой восточной частями страны.

Аналогичные проблемы приходится решать Казахстану. Однако его стремление к сближению с Россией подкрепляется соображениями

безопасности, обусловленными потенциальной угрозой со стороны Китая и нестабильного Юга. Кроме того, в Казахстане проживает более шести миллионов русских людей. Казахстан занимает уникальное геополитическое положение. Его территория разделяет и связывает одновременно регионы с развивающимися в различных направлениях культурами. Поэтому для России важно, чтобы Казахстан оставался ее союзником и единомышленником.

Особую группу образуют среднеазиатские государства и Азербайджан. Несмотря на их участие в СНГ, эти страны испытывают определенное давление со стороны Турции, Ирана и Афганистана. В силу своей внутренней политической неустойчивости они могут долгое время оставаться потенциальным или реальным источником напряженности в данном регионе. Впоследствии, возможно, придется их отнести к геополитической категории «Юг».

Резким контрастом в проводимой классификации выступают Прибалтийские государства, которые решительно направляют свои политические усилия на полный разрыв существовавших ранее взаимосвязей с другими бывшими республиками СССР, прежде всего с Россией, и ориентированы в своем развитии на Запад.

Исключительное геостратегическое положение России, вовлеченность в ряд конфликтов и наличие как глобальных, так и региональных интересов диктуют для России роль активного участника мирового политического процесса, особенно на постсоветском пространстве. Это определяется и «весом» России, и ее ресурсным багажом, и традиционными связями, и в прошлом единым народнохозяйственным комплексом, и требованиями обеспечения региональной национальной безопасности и т.д. [6].

Объективно основными приоритетами российской внешней политики могут быть укрепление отношений с ближним зарубежьем, участие в общеевропейском процессе, укрепление своих позиций на Евразийском континенте в целом. Как известно, во внешней политике Россия начала XXI века придерживается именно этих направлений, хотя и не всегда последовательно. Эффективному решению возникающих на указанных направлениях проблем препятствует сложное политическое и экономическое положение в стране, а также состояние

переходного периода, переживаемого Россией, другими бывшими республиками СССР, восточноевропейскими странами и всей системой международных отношений. В перспективе следует ожидать определенного усиления интеграционных процессов на Востоке, где центром притяжения может стать Россия. В то же время по завершению переходного периода должны активизироваться тенденции интеграционных процессов в Восточной Европе с участием России.

Литература

1. Huntington S. The Clash of Civilizations // Foreign Affairs. – 1993. V. 72. – № 3.
2. Мяло К. Между Западом и Востоком. – Москва, 1996. № 11.
3. Асеев А.Д. Трансграничные угрозы национальным интересам России // Вестник университета. – М.: ГУУ, 2013. № 20. – С.197.
4. Ответы В.В. Путина на вопросы журналистов о ситуации в Украине. – URL: www.kremlin.ru 4 марта 2014 года.
5. Хантингтон С. Столкновение цивилизаций и что оно может означать для России // Тезисы выступлений на совместной церемонии, проводимой институтом стратегических исследований им. Дж. Олина и Дипломатической академии МИД РФ 20 января 1995 г. – М., 1995.
6. Асеев А.Д., Шишков В.В. Геополитические последствия военного конфликта в Южной Осетии // Труды МГУУ Правительства Москвы. Выпуск 14. – М.: МГУУ, 2009.

РАЗВИТИЕ КУЛЬТУРЫ СТРАТЕГИЧЕСКОГО ПРОЕКТИРОВАНИЯ КАК УСЛОВИЕ ПРЕОДОЛЕНИЯ ГЕОПОЛИТИЧЕСКИХ ВЫЗОВОВ РОССИИ

Занимаясь стратегическим прогнозированием не можешь избавиться от вопроса, навеянного известной сентенцией – «человек смертен, бессмертен только народ»: действительно ли априори существует бессмертие народа, бессмертие его страны, без которой он не народ, а население?

На самом деле у народа нет предзаданного бессмертия. Народ как определенным образом организованная сущность не находится в вакууме, есть внешняя по отношению к нему среда, в подавляющей степени агрессивная. Происходят внутренние энтропийные процессы, в известной степени разрушающие организационную форму, в которую обличен народ. Все это продуцирует факторы дезорганизации, стагнации, и проч., которые можно классифицировать как вызовы историческому бессмертию народа.

Согласно концепции локальных цивилизаций А. Тойнби, вызовы, оказывающие воздействие на конкретную цивилизацию (общество), могут происходить как от природной, так и от человеческой среды, где последние воздействуют в виде удара и непрерывного давления. Неспособная раз за разом ответить на такие вызовы цивилизация (общество) постепенно умирает. Поэтому для того, чтобы жизнь цивилизации (общества) не пресеклась, она должна осознать появившийся вызов именно как вызов, принять его и подготовить адекватный ответ. «Подобно тому, как Бог не может не принять вызова дьявола, – пишет А. Тойнби, – точно так же любая цивилизационная система с необходимостью вынуждена отвечать на те вызовы, которые предъявляются ей различными силами» [1].

Вызов-и-Ответ – вот формула которой оперирует А. Тойнби (а позже и С. Хантингтон) для описания движения человеческой истории, а следовательно, и для сохранения исторического бессмертия народа. «Вызов – пишет геополитик, – побуждает к росту. Ответом на вызов

общество решает вставшую перед ним задачу, чем переводит себя в более высокое и более совершенное с точки зрения усложнения структуры состояние» [1].

Это качественное изменение социокультурной модели, или переход от одной социокультурной модели общества к другой, способной, в конечном счете, обеспечить народу жизнь, есть не что иное, как развитие. Следовательно, развитие – фундаментальный способ обеспечения национальной безопасности.

Возвращаясь к вызову, следует задаться вопросом: кто в обществе способен принять вызов и подготовить на него ответ – осуществить переход к более качественной социокультурной модели?

Принять вызов и осуществить переход, по утверждению А. Тойнби, может творческое меньшинство, связанное с обществом, но не всегда совпадающее с его элитными группами. Это творческое меньшинство до появления вызова может быть удалено из повседневной жизни, лишившись привилегий против своей воли, или уйти самостоятельно, вследствие нежелания выполнять обязанности, введенные большинством. Высвободив уходом свою энергию, это меньшинство концентрируется на творческой работе. И только вследствие появления вызова оно возвращается, предъявляет свои наработки и ставит большинство перед выбором: или принять решение проблем, или довольствоваться ожиданием последствий нерешенных проблем.

Уход-и-Возвращение – это формула жизни творческого меньшинства и, в конечном счете, формула жизни цивилизации (общества, народа). В любом случае, пишет А. Тойнби, между творческим меньшинством и нетворческим большинством происходит трение, конфликт, буря и волнение. Если в этом конфликте побеждает творческое меньшинство, геополитик называет это «прометеевым прорывом», цивилизация переходит в более совершенное состояние и продолжает жить. Как пример А. Тойнби приводит преобразование в западной истории в XIII–XIV вв. местного самодостаточного аграрного общества во взаимозависимое международное финансово-промышленное общество. При победе же нетворческого большинства, т.е. когда их уши, как утверждает знаменитый геополитик, не способны слышать «неземную музыку кифары Орфея», а только улавливают

приказы командира, это «нетворческое большинство может слепо следовать за своим вождем, даже если этот путь ведет его к гибели» [1].

Адекватный ответ на вызов цивилизации (обществу) творческое меньшинство должно осуществлять на самом высоком социокультурном уровне – метафизическом, становясь при этом субъектом исторического действия. Ввиду того, что творческому меньшинству в случае победы приходится упорно работать не только на метафизическом, но и на геополитическом уровне, уровне национальных интересов, назовем это творческое меньшинство субъектом стратегического действия (ССД).

Став таким субъектом, творческое меньшинство с полным напряжением своего творческого потенциала осуществляет качественную «пересборку» общества в новую социокультурную модель (мимесис) с помощью приобщения большинства к новым социокультурным ценностям с помощью имитации, подражания, т.к., как утверждает знаменитый геополитик, народ в своем большинстве не способен к социокультурному творчеству, а следовательно, и к ответу. Поэтому до тех пока у творческого меньшинства присутствует Дух прорыва, который можно назвать Духом истории (Гегель) и который заставляет творческое меньшинство раскрывать свой творческий потенциал, до тех пор цивилизация (общество) способна к развитию.

Когда же Дух истории покидает творческое меньшинство, то сила мимесиса, исходящая от творческого меньшинства, резко снижается. На периферии социокультурной системы начинают образовываться маргинализованные группы с альтернативными формами поведения, т.е. начинает расти социокультурная энтропия, и, как пишет А. Тойнби, общество начинает пожирать самое себя. Это, как следствие, ведет к надлому и разложению цивилизации.

Такая ситуация опасна тем, что, как утверждает геополитик, между цивилизациями отсутствует равноправное сотрудничество и потеря системообразующих факторов может стоить цивилизации жизни. Уже к 1500 г., т.е. с переходом некоторых стран Запада к новой социокультурной модели, обеспечившей им развитие, «случайные, непродолжительные и разноплановые контакты между цивилизациями, по утверждению С. Хантингтона, уступили место непрерывному,

всепоглощающему однонаправленному воздействию Запада на все остальные цивилизации» [2].

Творческим меньшинством, обеспечившим переход некоторых европейских государств (Запада) к новой социокультурной модели, названной позже капитализмом, и ее дальнейшее качественное совершенствование, стала буржуазия, зародившаяся в недрах феодального общества. Именно она в жесткой борьбе с феодальной аристократией взяла на себя роль общественного лидера, победила консервативное большинство и выстроила проект развития, названный Модерном.

Но двигателем капиталистического развития или, точнее сказать прогресса (именно технического развития, а не развития человека), стало (как выяснилось позже) внедрение в западную культуру идеала и духа материального обогащения, требующих актуализации в человеке эгоизма, рационализма, прагматизма, индивидуализма как ценностей, способных обеспечить индивидууму достижение идеала (цели). Эгоизм, переросший в смертельную борьбу людей друг с другом за достаток, получил на Западе легитимацию в виде правовых норм, узаконивших эту звериную борьбу и назвавших ее «конкуренцией».

Осуществляя перевод общества из Премодерна (феодализма) в Модерн (привнесением «прометеевого огня»), буржуазия оформилась политически как класс и приобрела, в рамках национального государства, легитимность, т.е. одобряемое другими классами господство по отношению к ним. Выстраивая же колониальную систему, т.е. капиталистическую периферию, национальная буржуазия приобрела свойства субъекта стратегического действия (ССД), т.е. субъекта, действующего уже в геополитическом пространстве в рамках субъект-субъектных отношений, способного ставить глобальные цели и решать исторические задачи в интересах метрополии.

Полноценный ССД, конечно, шире, чем только буржуазия, он непременно включает в себя политиков, ученых и проч., являясь неким клубом, неким Центром принятия решений, собранием творчески мыслящих людей, людей по-своему религиозных, объединенных на метафизическом уровне большой идеей или мечтой. Поэтому этот субъект стал возрождать и реализовывать хранившуюся глубоко

в подсознании европейской культуры идею империи, но теперь уже на новом, финансово-экономическом уровне.

Европейцы, пишет С. Хантингтон, или бывшие европейские колонии (в обеих Америках) контролировали 35% поверхности суши в 1800 г., 67% в 1878 г., 84% к 1914 г.» [2]. Таким образом, к началу XX в. почти вся территория Земли была освоена капитализмом.

На протяжении нескольких столетий буржуазия с помощью мимесиса изживала из своих обществ христианскую метафизику, заменяя ее светской – зажигая идеалы прогресса, просвещения и гуманизма, т.е. заменяя на пьедестале развития Бога, с его добродетелью и любовью, на человека, с его страстями и интересами. Но уже к концу XIX в. все основания светской буржуазной метафизики были потушены тем злом, которое шло в общество из экономических отношений, императивно требовавшее увеличения нормы прибыли любой ценой. А там, где заканчивается метафизика, как утверждал Г. Ницше, т.е. там, где разрушены основания развития общества, там остается последняя метафизика – воля к власти.

Эта воля к власти и породила ужасы Первой Мировой войны. Англия, в лице ее ССД, отказала Германии в возможности выйти на первые позиции в рамках складывавшейся к тому времени капиталистической миро-системы (И. Валлерстайн) или империалистической системы (В.И. Ленин). Она создала антигерманскую коалицию, в которую Россия была «втянута» ввиду ее экономической отсталости и отсутствия адекватного Большой Игре автохтонного ССД, способного вести эту сложнейшую игру.

Война стала мощнейшим вызовом существованию России. Многие предсказывали ей историческую смерть. Ища в 1918 г. причины, приведшие Россию к фактической гибели, С. Франк писал: «Даже в Смутное время разложение страны не было, кажется, столь всеобщим, потеря национально-государственной соли столь безнадежной, как в наши дни. ...И ужас этого зрелища усугубляется еще тем, что это есть не убийство, а самоубийство великого народа, что тлетворный дух разложения, которым зачумлена целая страна, был добровольно, в диком, слепом восторге самоуничтожения, привит и всосан народным организмом» [3].

Но, как мы знаем, Россия не погибла. Она не стала добычей геополитических стервятников, а наполнилась новыми жизненными силами и продолжила исторический путь. В этой катастрофичной для России ситуации в октябре 1917 г. творческое меньшинство, назвавшее себя большевиками, строго по А. Тойнби, преодолев конфликт с большинством, привнесли в общество свои творческие наработки – накаленную идею коммунизма (мечту о светлом будущем), которая, кто бы что ни говорил, увлекла за собой инертную массу. Эта идея активизировала в ядре национальной культуры комплементарные ей идеалы, после чего стали реализовываться программы их достижения. В итоге было построено социалистическое государство, которое вывело российское общество из капиталистической мир-системы и которое стало реализовывать свой проект развития, обеспечивая тем самым национальную безопасность России. Таким образом, большевики взяли на себя роль национально ориентированного ССД, чем и дали полный и мощный ответ России на Вызов истории.

В начале XX в. на фоне подготовки к Версальскому мирному договору на европейскую геополитическую сцену выходит новый ССД, основой которого стал быстро растущий финансовый капитал США с его глобальными интересами. Тем цементом, что скрепил его структуры, стала четко сформулированная Джоном О'Салливаном еще в середине XIX в. национальная идея – Manifest Destiny, – «Божественное предназначение». Именно она стала определять всю дальнейшую практическую деятельность американского ССД, который любит называть ее «миссией Америки», начиная с Доктрины Монро.

Одновременно американский ССД «обзаводится» своим мозговым центром, субъектом стратегического прогнозирования и целеполагания, взявшим на себя как аналитику субъект-субъектных взаимодействий (аналитику Игры), так и проблемы развития культуры стратегирования США. Им становится так называемый Совет по международным отношениям – Council on Foreign Relations (CFR). Он был сформирован в 1919 г. госсекретарем Элиху Руттом (Elihu Root) на базе группы американских экспертов (The Inquiry). Финансирование CFR стал осуществлять созданный в 1910 г. Фонд Карнеги (Carnegie Endowment for International Peace – CEIP).

После своей институционализации CFR самым тесным образом стал взаимодействовать с английским Королевским институтом международных отношений в Лондоне («Chatham House»), первым оплачиваемым сотрудником которого, а потом и директором, был А. Тойнби. Образовался своеобразный англо-американский мозговой центр. Проработка международных тенденций и вызовов, концептуализация ответов, вплоть до практической разработки уже готовых решений правительственных структур, стали основой их совместной работы.

Можно сказать, что американский ССД очень профессионально подошел к решению проблемы своей готовности к Большой Игре в условиях, когда воля к власти, она же божественное предназначение Америки, как последняя метафизика, стала доминировать в капиталистической мир-системе. Поэтому не удивительно, что механизмом достижения полной власти американским ССД была выбрана Вторая Мировая война, а средством ее достижения – германский национал-социализм.

Но до конца решить задачу глобального доминирования таким способом американский ССД не смог. Полностью подчинив своей власти капиталистическую мир-систему, американский ССД не смог справиться с советским ССД, выстроившим общество на коммунистической метафизике. В этом и заключается феномен Сталинграда, а также феномен Севастополя. И более того, после войны советский ССД (воспринимавшийся Западом только в роли раба) стал вдруг выстраивать социалистическую мир-систему. Для американского ССД это был просто метафизический шок.

Холодная война, а по своей сути Третья мировая, стала тем механизмом, с помощью которого американский ССД и стал тушить тот прометеев огонь, что был привнесен в российское общество, сделав его советским. И большой удачей для американского ССД стало внутреннее перерождение советского ССД, ставшего не способным к творческому развитию систематизирующих основ коммунизма и устремившего свои взоры на капиталистическую мир-систему. Результатом метафизического падения советского ССД стала так называемая Перестройка.

Американский ССД втянул Россию обратно в капиталистическую мир-систему и продолжил процесс создания глобального общества, которое бы приняло волю своих элит к неограниченной власти как легитимную. Таким обществом является посткапиталистическое общество, создающее непересекающиеся социальные слои, лишенные даже незначительной социальной диффузии.

В условиях технического развития для обеспечения довольно удобной жизни верхних слоев посткапиталистического общества нужны всего лишь десятки миллионов тех, кто будет обслуживать систему. Не трудно спрогнозировать, что произойдет с миллиардами «несистемных особей» в рамках победившей глобальной посткапиталистической системы...

Что удивительно: пройдя через горнило унижений со стороны Запада, Россия себя не потеряла. Она снова, как и сто, и сорок лет назад, стала с противником лицом к лицу. И мы понимаем, что на нас идет очень умная, беспощадная и очень мощная сила. Ее сущность, ее упорство в достижении поставленной цели, ее стратегическую игру мы понимаем. В качестве объединяющей идеологии на данном этапе Большой Игры она исповедует стратегическую русофобию. Эта сила сильнее нас, но от ее воздействия мы уклониться не можем, иначе будет сметена вся наша государственность, и мы потеряем наше будущее. Ситуация исключительно серьезная. Вызов просто необходимо принимать.

Каким образом мы можем противостоять этой силе, каков должен быть наш ответ, чтобы мы выстояли, а то и победили?

Во-первых, необходимо не просто понять, но на всех уровнях интеллекта уяснить и понять, кто такие «мы». Ответ на этот вопрос может дать только народ через общенациональный дискурс о судьбе России, о ее будущем. И именно дискурс может выявить тот фундамент, на котором следует дальше строить национальный дом. И та часть российского ССД, которая понимает, что в случае проигрыша ей уготована участь М. Каддафи, должна этот выбор принять.

Во-вторых, должен быть осуществлен концептуальный взгляд на мир, определены его тенденции и место России в этом мире, на которое она претендует. И надо четко определить, соответствуют ли амбиции новой России глобальным тенденциям.

В-третьих, надо точно определить реальное текущее социально-экономическое состояние России, т.е. ту точку, от которой отталкиваются при стратегическом проектировании.

В-четвертых, развитие – это и есть процесс обеспечения национальной безопасности. Реальное, автохтонное развитие выше любой идеологии. Поэтому соединив реальную политику с метафизикой развития России, станет возможным реально решать задачи возрождения России.

Но от Большой Игры России никуда не уйти, это понимают все. Поэтому в игре мы должны быть умнее противника, напористей его, аргументированнее его, жизнелюбивее его. И понимать суть его игры. А для этого надо досконально изучить противника. Надо знать все, что может его остановить. Для этого российский ССД должен иметь достаточное количество финансово независимых «мозговых центров», осуществляющих глубокую аналитику элитных игр и работающих на стратегию победы. И этот стратегический поединок, длящийся не одно столетие, мы должны выиграть. Как известно, цена сопротивления всегда меньше цены капитуляции.

Литература

1. Тойнби А.Дж. Постижение истории. – М.: Прогресс, 1991.
2. Хантингтон С. Столкновение цивилизаций. – М.: ООО «Издательство АСТ», 2003.
3. Франк С. De profundis Изъ глубины. Сборник статей о русской революции. – URL: <http://www.vehi.net/deprofundis/index.html>

Луговинов В.И.

ИДЕЙНО-ЦЕННОСТНЫЕ ОСНОВЫ СТРАТЕГИИ РАЗВИТИЯ И ОБЕСПЕЧЕНИЯ НАЦИОНАЛЬНОЙ БЕЗОПАСНОСТИ РОССИИ

На протяжении XX века российское общество решало масштабные исторические и социально-экономические задачи, опираясь как на традиционные моральные ценности, сохраняемые частью народа, так и на коммунистические идеалы, которые заняли место государственной идеологии. На исходе прошлого века эта идеология утратила свое монопольное положение, в стране возникло, а затем было законодательно закреплено мировоззренческое разнообразие. Свобода мнений, убеждений, взглядов способствовала открытости общества, раскрепощению духовной жизни, росту гражданской активности. Одновременно она же поставила многих людей и государство в целом в трудное положение поиска идей, взглядов, систем ценностей, способных содействовать личностному становлению человека и эффективному развитию страны в новых социальных условиях, спланированных граждан и общество в решении общенациональных задач. Многие утратили жизненные ориентиры, не нашли себя в череде непрерывных социально-экономических преобразований, оказались потерянными для общества и государства потому, что само общество и государство вступили в процессы длительного реформирования.

В этом многие ученые, представители лучшей части интеллигенции усматривают главную причину современных трудностей в формировании национальной идентичности и патриотического сознания российских граждан. Об этом свидетельствуют объективные показатели, не только и не столько финансово-экономические, но и социально-гуманитарные, духовно-нравственные, характеризующие наиболее значимые стороны, признаки состояния российского общества.

Одним из самых характерных проявлений этого является депатриотизация общественного сознания. Речь идет о разрушении института воспитания, и, соответственно, о выхолащивании его стержневого, не только базового мировоззренческого,

но и государственно-образующего направления формирования и развития граждан Российской Федерации – патриотического.

Как правило, проявляется любовь к своей «малой родине», при негативном или безразличном отношении к России в целом. Это проявления регионализма, национализма, корпоративизма и прочих местечковых настроений, которые были очень характерны еще в период раздробленной и междоусобной Руси.

Обращаясь к решению проблемы патриотизма в России, хотелось бы кратко остановиться на международном опыте. Например, в США основой идеологии патриотизма является американский образ жизни, высшие ценности, а также стремление к мировому господству, к их распространению на весь остальной мир. Другие государства, такие как Китай, Великобритания, Франция, Турция, Израиль и иные, позиционируют себя как великие или региональные державы, устремленные в будущее.

Как свидетельствует европейский опыт, появление и утверждение идеологии, определяющей официально признанный и обеспечиваемый правящей элитой статус патриотизма, было востребовано соответствующими историческими условиями, а именно: необходимостью консолидации усилий для создания, укрепления государства, различных форм государственной власти. Не случайно поэтому, что одним из первых, кто разработал теоретические предпосылки данного направления, явился один из виднейших сторонников сильного итальянского государства Макиавелли. Эти предпосылки получили весьма глубокое философское обоснование в ряде трудов Гегеля. Будучи убежденным сторонником прусской конституционной монархии, он завершает свою философскую систему ее идеализированным изображением. Как известно, данный исторический период будущей Германии (первые десятилетия XIX в.) был насыщен бурными событиями, в результате которых в центре Европы появилось крупнейшее государство со всеми его атрибутами, активная политика которого отразилась впоследствии на судьбах многих народов мира.

Гегелевское понимание патриотизма означает стремление к общим целям и интересам государства, которые являются безусловно

приоритетными по отношению к любым другим, будь то интересы общества, группы или личности. Государство же, как высшая форма организации и высшая ценность, выступает главным объектом возвышенных чувств и помыслов личности и общества, и прежде всего патриотических.

В России одним из наиболее ярких представителей данного направления был П.Б. Струве, который в первые послереволюционные годы – годы хаоса и анархии, годы становления и развития новой государственности писал: «Единственное спасение для нас – в восстановлении государства через возрождение национального сознания. ...Можно и должно трепетно любить добытые кровью и жертвами многих поколений могущество Державы Российской...» [1].

В 70-е – 80-е годы XX столетия данное направление активно разрабатывалось в рамках концепции развитого социализма, национального и интернационального в государственном строительстве. При этом развитие патриотизма у советского народа рассматривалось в качестве важнейшего условия совершенствования социалистического государства, укрепления его идеологических, социально-политических, национальных и иных основ.

В 90-е годы вследствие глубоких потрясений в российском обществе, обострения кризисных явлений во всех его сферах, значительного ослабления государства и усиления дисфункций в деятельности его институтов, государственный патриотизм получил новую теоретическую базу.

В основе современной концепции государственного патриотизма лежит идея возрождения России посредством развития и укрепления системы государственных институтов, эффективное функционирование которых благодаря поддержке качественно преобразованных властных структур, призвано сыграть решающую роль в преодолении многих проблем и трудностей сегодняшней жизни.

Вследствие этого возрастает необходимость решения проблемы разработки мировоззренческо-идеологических основ современного российского общества. Мировоззрение, высшие духовные и социально значимые ценности являются теоретико-формирующей составляющей

идеологии, поскольку вооружает ее «методологией, совокупностью исходных философских принципов и методов познания действительности, обогащают человека системой духовно-ценностных ориентаций» [2]. Мироззрение определяет идеологию общества, в том числе и идеологию воспитания новых поколений. Государственная идеология должна представлять собой совокупность официально признанных доктрин во всех ключевых сферах жизнедеятельности общества, основанных на его интересах и ценностях, традициях и перспективах, достижениях, трудностях и проблемах.

Формирующаяся в качестве альтернативы либерально-демократическому направлению государственно-патриотическая идеология включает традиционные и исторические элементы российской культуры, образа жизни, национальных обычаев и представляет собой, по мысли ее теоретиков, «синтез русской идеи, современных реалий и исторического, в том числе социалистического опыта» [3].

Таким образом, возрождение национального самосознания России, реализация созданного многими поколениями духовно-нравственного и патриотического потенциала нашего общества является доминирующей тенденцией его современного развития и по всем параметрам тяготеет к возможно более полному восстановлению исторической преемственности, прерванной в XX в. серией разрушительных военных столкновений и мощных социальных катаклизмов.

В настоящее время в российском обществе нет общепризнанного идеала, а духовно-нравственные ориентиры большого количества людей оттеснены на второй план приоритетами рыночной экономики.

С учетом развития современных тенденций в общественной и государственной жизни важно правильно определить прежде всего ценностные основы современной России. Система базовых ценностей постоянно эволюционирует, претерпевает значительные изменения, которые осуществляются в контексте развития российского общества и государства, его институтов, Русской Православной Церкви, традиционных конфессий, общественно-государственных и общественных организаций и объединений.

Обновленная система государственно-патриотических ценностей условно может быть разделена на главные сферы:

– духовно-патриотическую (признание и сохранение великого духовного наследия России, русского языка, религии и культуры как высших святынь народа, национальное самосознание, гордость и достоинство, духовная зрелость);

– нравственно-патриотическую (любовь к Родине, своему народу, следование собственной совести, религиозным убеждениям и моральным принципам, добросовестность, честность, коллективизм, уважение к старшим, любовь к семье и близким, этикет);

– историко-патриотическую (верность героическому прошлому и лучшим традициям истории Отечества, следование исторической правде и нетерпимость к фальсификации истории, сохранение исторической памяти и преемственности поколений);

– гражданско-патриотическую (приоритет национальных ценностей и интересов России, ее суверенитет, независимость и целостность, гражданская зрелость, верность гражданскому и воинскому долгу, готовность к защите Отечества, активное участие в решении проблем и преодолении трудностей в обществе и государстве).

Введение в содержание новой идеологии этих и других ценностей – отражение объективных сторон общественного менталитета и российской государственности. Без таких ценностей и соответствующего идеологического обеспечения общественная и государственная система будет непрочной конструкцией, почти не связанной с основными социальными и государственными институтами и нерешенными проблемами, волнующими российских граждан, включая обеспечение национальной безопасности страны.

Под воздействием системы идей эти ценности выступают как исходное начало интеграции и обеспечения целостности России, российского государства, как главные ориентиры формирования стратегии его развития и обеспечения национальной безопасности.

За последние годы руководство страны, прежде всего Президент Российской Федерации В.В. Путин, значительно усилили крен в сторону государственно-патриотических основ внутренней и особенно внешней

политики, приняли ряд необходимых мер по укреплению национальной безопасности и смягчению разрушительных последствий ельцинских реформ. Особое значение при этом имело обращение к собственно стратегическим проблемам развития России, поскольку только через их решение может быть обеспечен выбор обществом, государством и гражданами главных направлений деятельности, соответствующих новым историческим условиям и максимально реализующих их потенциал на длительную перспективу.

Стратегические установки и их реализация по важнейшим проблемам обеспечения безопасности в мире и в России свидетельствуют о переоценке ценностей в их понимании, о значительно изменившемся видении новых реалий, которое не только адекватно, но и соизмеримо с национальными интересами страны. В первую очередь это относится к источникам и направленности основных угроз международной и национальной безопасности, их весьма принципиальной оценке и осознании необходимости их сдерживания, предотвращения с использованием имеющихся возможностей, сил и средств, в том числе военных.

Налицо стремление выстроить новые основы взаимоотношений с США и Западом, лишённые прежней односторонней зависимости и даже к формированию альтернативного вектора мировой политики в обеспечении безопасности на всех ее уровнях. Новые подходы к пониманию национальной безопасности России оказал должное воздействие на более целенаправленное и активное решение ряда вопросов, связанных с ее обеспечением как во внутренней, так и во внешней политике.

Следует отметить, что дальнейшая реализация стратегии национальной безопасности Российской Федерации будет зависеть от решения ряда других очень непростых, давно назревших и связанных с ней проблем. Среди них можно выделить следующие.

1. Формирование и обоснование национальной идеи, определяющей высшее назначение России как мировой державы и главную цель ее развития в первой половине XXI в. Преодоление скептически

выжидательного отношения к национальной идее в высших эшелонах власти.

2. Разработка и обоснование общероссийской идеологии, утверждающей высшие духовные социально значимые и иные ценности, национальные цели и интересы общества и государства, взамен господствующей в настоящее время либерально-рыночной идеологии, прозападных ценностей и псевдоценностей, космополитизма, тотально и агрессивно насаждаемых СМИ, массовой культурой, книгоиздательством, рекламой и т.п., являющихся по сути инструментами глобализма.

3. Корректировка и реализация стратегии развития России, основными направлениями реализации которой видятся следующие:

– нейтрализация негативного воздействия глобализма, особенно космополитизма на общественное сознание, защита и развитие духовности, всемерное укрепление традиционного самосознания народа, его исторически сложившегося мировоззрения и идентичности;

– разработка и создание условий для реализации стратегии социально-экономического и политического развития в соответствии с высшими национальными интересами и приоритетами России как независимой державы;

– преодоление финансовой зависимости России, особенно посредством дедолларизации ее национальной валюты;

– развитие реального сектора экономики, основных видов производства на основе новейших технологий, преодоление энергетическо-сырьевой направленности в экономике;

– обеспечение реальной социальной защищенности основной части населения во всех основных сферах жизнедеятельности, уменьшение его зависимости от произвола чиновничества, преодоление разрыва между самой обеспеченной и наименее обеспеченной категориями граждан;

– интеллектуализация и патриотизация информационного, образовательного и культурного пространства, создание условий для формирования духовности и патриотизма у подрастающего поколения на всех уровнях воспитания;

– подъем и ускоренное развитие науки, современных технологий, способствующих успешному решению проблем российского общества и государства в основных сферах и на приоритетных направлениях прогресса;

– разработка и реализация системы мер по обеспечению национальной и особенно духовной, политической, информационной и военной безопасности России как мировой державы, улучшение ее экономического и геополитического положения.

4. Значительная патриотизация правящей элиты, глубокое осознание ею национальных интересов, их безусловную приоритетность по сравнению с групповыми, корпоративными личными и т.п. интересами, проблем, требующих всестороннего решения во благо развития общества и укрепления государства. Правящая элита должна стать гораздо более дееспособной, эффективно функционирующей, профессионально зрелой, компетентной. Главным критерием ее деятельности должно быть достойное служение своему Отечеству – России. От решения данной проблемы в огромной степени зависит дальнейшая реализация стратегии развития Российского государства, в том числе в сфере обеспечения национальной безопасности и, в конечном счете, само будущее нашего Отечества.

Литература

1. Струве П.Б. Размышления о русской революции. – М.: Знание, 1961. – С. 60, 61.
2. Лихачев Б.Т. Педагогика. – М., 1992. – С. 249-250.
3. Современная Русская Идея и государство. – М.: 1995. – С. 168.

Никитенко Е.Г.,
Сергеев Н.А.

ЦИВИЛИЗАЦИОННЫЕ ПОСЛЕДСТВИЯ ОТКЛОНЕНИЯ РОССИИ ОТ ВЫПОЛНЕНИЯ СВОЕЙ ИСТОРИЧЕСКОЙ МИССИИ

Новый глобализирующийся мир, по мнению французского политического деятеля и эссеиста Ж. Аттали, будет являться «во многом калькой с современного западного мира» [1], который имеет следующие особенности:

– изменение (модерн) – «единственная константа в этом мире, потрясаемом катаклизмами»;

– первопричиной и главным средством всех социальных изменений в мире было и есть «насилие»: «история человечества есть исключительно история насилия»;

– невозможно ни объяснить, ни предсказать, ни направлять развитие общества без решения проблемы насилия;

– все когда-либо создаваемые народами социально-экономические порядки отражали тот или иной способ контроля над насилием;

– старый геополитический порядок сходит со сцены, рождается новый, который со временем окончательно придет на смену старому.

Онтологический процесс смен форм власти состоит в следующем: исторически первым был способ контроля над насилием, основанный на религиозном чувстве; ему на смену пришел способ, основанный на силе; несколько столетий назад его сменил способ, основанный на деньгах.

Последние пятьдесят лет мировой порядок представлял собой пирамиду, опирающуюся лишь на два столпа: *первый* – уходящий в лету международный порядок, основанный на авторитете силы; *второй* – набирающий силу международный либерально-рыночный порядок, в основе которого лежит фетиш «денег». *Третий столп* – следы рудиментарного порядка, основанного на духовно-нравственном чувстве (духовно-нравственный, идеалистический столп, считает Ж. Аттали, исчез по причине массового «оскудения» веры в Бога).

История знает три формы власти, отличающиеся по типу реализуемых в них прав и ответственности [1, 2]:

1. *Саддукейский* – тип светской власти, где Правитель и Суверен представляют одно и то же Лицо, которое и само принимает решения, и само несет за него полную ответственность, где весь негатив и весь позитив, возникающие в ходе правления, проецируются на суверенном Правителе (все формы деспотий, основанные на прямом применении силы).

2. *Фарисейский* – тип светской власти, где во властной вертикали Правитель является Сюзереном, находящегося в тени Суверена, который от имени Правителя принимает решения, за последствия которых ответственность перед народом несет Правитель (хазарский каганат, а также все формы современных либеральных демократий, где публичный Правитель приводится к власти с помощью денег Суверена и по этой причине способен играть только роль его Сюзерена).

3. *Ессеийский* – тип власти, в которой нет ни Суверена, ни Правителя, где сложилось развитое самоуправление (т.н. народная «анархия» по П.А. Кропоткину или человеческое «братство», где все равны, но в каждый момент, в зависимости от обстоятельств, любой достойный член общества может стать его неформальным лидером), государственная власть отождествляется с гражданским обществом (русская община) [3].

В отношении системы международных отношений, можно сделать следующее предположение: современная капиталистическая система в своей высшей, империалистической стадии развития – глобализации с лагом в несколько столетий, повторяет все те изменения, которые происходили во внутренней организационной среде европейских государств-наций при их переходе от феодальной к рыночной системе отношений, описанной М. Фуко.

Причины установления Западом новой парадигмы глобальной власти в системе международных отношений в XXI веке, согласно концепции М. Фуко, состоят в следующем [4].

1. Мировая власть, основанная на неограниченном применении силы, без освещения ее религиозным чувством, крайне неэффективна;

2. Используя методы показательного избирательного зверства, не освященная религиозной идеей, мировая власть оказывается беспомощной перед массовым разгулом международной

государственной преступности, благодаря чему криминал превращается в способ существования для большей части государств мирового сообщества.

3. Неукоснительное соблюдение международного права требует от мирового сообщества наказания всех ведущих асоциальный образ жизни государств-членов мирового сообщества, что неизбежно вызывает массовые мятежи и акты гражданского неповиновения, а невозможность их подавления приводит к возникновению так называемого «пространства терпимого беззакония».

4. Невозможность установления полного контроля над «пространством терпимого беззакония» в условиях мирового порядка, основанного на силе, вынуждает мировые державы, имеющие свои интересы в том или ином регионе мира, прибегать к выборочным, демонстративным и показательным репрессивным мерам в отношении назначенных для «публичной порки» государств-изгоев, и при этом закрывать глаза на преступную деятельность всех остальных государств – нарушителей международного права.

5. На смену старому феодальному, крайне неэффективному, основанному на «державном» праве неограниченного применения силы, в условиях глобализирующегося мира может прийти один из двух возможных способов контроля над насилием:

– *превентивно-коррекционный-просветительский*, основанный на апелляции к высшим духовным отправлениям, к нравственности и совести человека, во многом отражающем ценности эпохи просвещения;

– *превентивно-коррекционный-утилитарный*, основанный на апелляции к низшим человеческим потребностям, ставящий в основу систему принуждения к немедленному и тотальному подчинению, «с чертежом дрессируемого тела и системой воспитательно-тренировочных упражнений, направленных на формирование психических автоматизмов в ходе осуществления мер социализации в условиях разбухшей безудержной наживы» [4].

6. Новые механизмы глобальной власти способны устранить недостатки механизма власти, основанного на силе, так как значительно расширяют роль и значение в диаде «знание-власть» ее первого

компонента – знания, т.е. позволяет эластично заменять «силу» «знанием», благодаря чему точно и дозировано проявлять ее в нужном месте и в нужное время.

7. В зависимости от лежащей в основе нового механизма власти мировоззренческой парадигмы, *знание* может служить основой одного из двух возможных механизмов глобальной власти:

– в случае использования *знания* для проявления лучших духовных качеств человека возникает *превентивно-коррекционно-утилитарный* механизм глобальной власти (X-теория в стратегическом менеджменте);

– в случае использования *знания* для недопущения худших качеств человека возникает *превентивно-коррекционно-просветительский* механизм глобальной власти (Y-теория в стратегическом менеджменте).

8. *Превентивно-коррекционно-просветительский* механизм глобальной власти исходит из того, что все субъекты системы международного права априори являются ее добропорядочными и законопослушными членами, способными брать на себя и нести ответственность за совершаемые ими действия, при этом возможные нарушения государствами международного права вызваны элементарным незнанием или непониманием сути происходящих мировых процессов.

9. *Превентивно-коррекционно-утилитарный* механизм глобальной власти исходит из того, что все государства – субъекты международного права априори злобны, ленивы, порочны, похотливы, стремятся избежать любой ответственности, преследуют только свои эгоистические цели, готовы для этого пойти на любое преступление, а *знания* в этом механизме власти используются не для духовного развития, которое рассматривается как угроза существующему несправедливому мировому порядку, а для тотального подавления сознания населения, превращения его в послушное, полностью подконтрольное социальное животное.

Запад, стремясь отстоять и упрочить свою политическую гегемонию, сделал выбор в пользу «превентивно-коррекционно-утилитарного» механизма глобальной власти. Установление и утверждение «превентивно-коррекционно-просветительского» механизма глобальной власти отражено в исторически укорененной в политико-теологической

культуре российской общественности концепции «Россия – Катехон*». При этом термин «просветительский», в смысле идеи «России-Катехона», означает, прежде всего, новый тип *знания*, особенность которого состоит в синтезе чувственно-прагматического и идеационального знания, который обозначается термином «*идеал-реализм*».

Особенность превентивно-коррекционно-утилитарного механизма глобальной власти состоит в следующем:

1. *Коррекционно-утилитарный монизм глобальной власти* не может быть отождествлен ни с одним специально созданным для его поддержания социальным институтом, поскольку представляет собой, по Ж. Аттали, «широко раскинутую, везде и во все проникающую диффузную институциональную сеть», накладывающую на свободные движения множества взаимодействующих между собой субъектов международного права соответствующие его типу социальные нормы и правила поведения с минимальными для системы глобальной власти материальными и психическими издержками.

2. В превентивно-коррекционно-утилитарном механизме глобальной власти профилактика девиантного поведения субъектов системы международного права, такой ее компонент, как «*знание*», дополняется «*бихевиористическими*» по своей сути методами «*тотальной дрессуры*» («*власти*»), включая методы управления массовым сознанием с помощью СМИ, основанные на технологиях «*промывания мозгов*».

3. В превентивно-коррекционно-утилитарном механизме глобальной власти *власть* с макросоциального уровня переходит на микросоциальный (клеточный) уровень, начинает действовать в каждый момент времени, в любой точке географического пространства, в каждом акте международной и внутригосударственной политики, переходя на бессознательный уровень, вызывает изменения традиционных национальных поведенческих гешталтов (архетипов), которые, закрепляясь в общественной жизни, превращаются в устойчивые черты поновому трансформированной национальной ментальности, которое

* **Катэхон**; **катехоническая концепция** (от греч. ὁ κατέχων – «Удерживающий») – богословское и политологическое понятие (теория), имеющая корни в христианской эсхатологии: исторический субъект, как правило понимаемый в виде того или иного государства, имеющего миссию препятствовать окончательному торжеству зла в истории.

становится единым для всего населения планеты (точка «Омега», или «Конец Истории» по О. Шпенглеру [5]).

4. Субъект международного права, подвергнутый социализирующему дисциплинарному воздействию со стороны превентивно-коррекционно-утилитарного механизма глобальной власти, являясь членом глобальной транснациональной психосоциальной сети, не знает откуда проистекает власть, и кто именно несет ответственность за ее последствия, а потому не может предпринять адекватных протестных мер, направленных на радикальную смену этого механизма.

5. *Превентивно-коррекционно-утилитарный механизм* глобальной власти способен осуществлять свое воздействие на поведение субъектов международного права на четырех уровнях:

– *внутриклеточном*, где дисциплинирующее воздействие на субъект международного права связано с навязыванием им строго фиксированных функций, позиций и социальных ролей (например, Россия – энергетический придаток Запада), для исполнения которых за ними закрепляются соответствующие средства производства и технологии, необходимость систематического применения которых регламентирует весь внутренний и внешний характер их жизни;

– *историческом*, где дисциплинирующее воздействие на субъект международного права осуществляется изнутри, с проекции событий, произошедших в их прошлом, которые хранятся в их исторической памяти, а также событий, ожидаемых в будущем, обусловленных надеждами, фантазиями, образами желательного будущего и др.; механизм исторической «социализации» может быть выражен известной формулой: «кто владеет настоящим, владеет прошлым, кто владеет прошлым, владеет будущим»);

– *организационном*, где внешнее дисциплинирующее воздействие на субъект международного права происходит со стороны различных локальных и глобальных сетевых структур, входя в состав которых, субъект вынужден подчиняться действующим в этих сетях правилам и порядкам; по этой причине он, становясь одновременно и субъектом, и объектом взаимного надзора и взаимных санкций, навязывает и сам подвергается навязыванию со стороны других жесткой содержательной и темпоральной регламентации своей внешней и внутренней деятельности;

– *смысловом*, где внутреннее социализирующее воздействие формируется на основе осознания субъектом системы международных отношений своей исторической миссии, т.е. смысла своей личной жизни и смерти, смысла жизни и смерти других членов мирового сообщества, а также жизни и смерти всего Человечества в целом, в соответствии с которыми он вынужден действовать в своей внешней и внутренней социальной среде.

Использование в различных сочетаниях в системе сетевой глобальной международной власти всех четырех уровней социализирующего воздействия обеспечивает ей чрезвычайно устойчивое функционирование, но при этом превращает людей в «биороботов».

В свою очередь, модель «превентивно-коррекционно-просветительского» варианта власти, которую в соответствии со своей исторической миссией отстаивает и утверждает Россия, должна ориентироваться на всемерное развитие духовных аспектов всех народов мира и органическое их сочетание с их жизненно важными «чувственно-прагматическими» потребностями. Отклонение России от своего цивилизационного курса грозит неисчислимыми страданиями не только народам Российской Федерации, но и гибелью всего человечества в целом...

Литература

1. Аттали Ж. На пороге нового тысячелетия. – М.: Международные отношения, 1993. – 274 с.
2. Сергеев Н.А. Моделирование и оценка эффективности технического обеспечения. Ч. I Концептуальные основы разработки системы военной безопасности Российской Федерации в новых военно-политических условиях: Учебное пособие. – М.: ВА РВСН им Петра Великого, 2004. – 224 с.
3. Кропоткин П.А. Этика: Избранные труды. – М.: Политиздат, 1991. – 496 с.
4. Социология. Основы общей теории: Уч. для вузов. – М.: НОРМА, 2002. – 912 с.
5. Шпенглер О. Закат Европы. Очерки морфологии и мировой истории. – М.: ОНИКС, 1993. – 580 с.

АННОТАЦИЯ

научно-исследовательской работы по теме «Разработка системы обеспечения комплексной безопасности трансграничных транспортных коридоров на Дальнем Востоке и в Арктической зоне Российской Федерации»

Руководитель темы – *А.Ю. Маруев*, профессор кафедры государственного управления и национальной безопасности факультета национальной безопасности РАНХиГС, доктор политических наук.

Целью исследования является создание системы обеспечения комплексной безопасности трансграничных транспортных коридоров на Дальнем Востоке и в Арктической зоне Российской Федерации.

В научно-исследовательской работе использовались положения системной и структурно-функциональной методологии. В качестве методов исследования использовался метод балансных систем, мультимодальное проектирование, исторический, проектно-целевой анализ. В рамках изучения нормативной базы функционирования трансграничных транспортных коридоров использован сравнительно-правовой анализ.

Результаты исследования:

– проведена оценка роли и места российского Дальнего Востока и Арктической зоны России в стратегии государственного строительства и развития экономики РФ;

– на основе мультимодального и балансного методов сформулированы необходимые условия для эффективного обеспечения комплексной безопасности трансграничных транспортных коммуникаций на Дальнем Востоке и в Арктической зоне России;

– разработана семиуровневая теоретическая модель, объединяющая выполнение задач от обеспечения условий связности источника и приемника товаропотоков по транспортному коридору до непосредственного перемещения некоторых материальных ценностей на всех уровнях развития;

– на основе разработанной модели определен алгоритм определения интегральных показателей эффективности транспортных маршрутов, опирающийся на весовые коэффициенты;

– разработана методика оценки уровня безопасности Дальнего Востока РФ и Арктической зоны РФ на основе интегрированных показателей и экспертного опроса;

– проведен анализ реализации федерального законодательства в сфере развития Дальнего Востока и Арктической зоны и обеспечение комплексной безопасности транспортных коридоров России.

Методология синтеза пространственного, балансного и мультимодального методов создания системы комплексной безопасности международных транспортных коммуникаций на Дальнем Востоке и в Арктической зоне России

Для успешного решения поставленной в исследовании научной проблемы, необходимо принять в качестве базовой некоторую модель, формально описывающую функционирование трансграничного международного транспортного коридора.

Учитывая, что международный транспортный коридор (МТК) рассматривается как система, объединяющая ряд структурно-функциональных единиц, предлагается для построения модели использовать подход, известный как «модель взаимодействия открытых систем».

В этом теоретическом подходе для нас важным является многоуровневый подход к описанию взаимодействия сложных систем, а также то, что каждый из уровней сообщается с вышестоящим по специальному протоколу, принятому всеми участниками процесса.

Так, модель трансграничного международного транспортного коридора может выглядеть следующим образом (рисунок).

Это семиуровневая структура, объединяющая выполнение задач от обеспечения условий связности источника и приемника товаропотоков по транспортному коридору, до непосредственного перемещения некоторых материальных ценностей.



Рисунок – уровни модели международного транспортного коридора

Рассмотрим более подробно каждый из предложенных уровней:

1) Обеспечение условий связности и безопасности (Св);

Это основной, базовый уровень, определяющий наличие потребностей в переправке грузов по транспортному коридору. На этом уровне определяется принципиальная возможность объединения транспортным маршрутом ряда точек на территории государств, охваченных транспортными связями в рамках рассматриваемого коридора.

В зависимости от оценки потребностей, объема потенциального грузопотока и характера перемещаемых грузов, на этом уровне определяется вид транспортного коридора (его модальность): будет ли он автомобильным, железнодорожным, судоходным или авиационным. При этом при наличии соответствующих возможностей, возможно и объединение нескольких модальностей. На этом уровне определяется также возможная протяженность транспортного пути в рамках коридора, его конфигурация в пространстве.

Этот же уровень связан с безопасностью будущего транспортного коридора. В частности, если коридор пролегает по регионам с потенциально высоким уровнем конфликтности, то такой коридор будет менее выгодным даже при условии его более короткого пути в сравнении с иными, более протяженными, но проходящими по более спокойным районам транспортным путям.

2) Обеспечение транспортной досягаемости (Дос);

Этот уровень напрямую связан с предыдущим. Если определены потребности в перевалке определенного количества грузов за определенное время, а также определены примерные темпы роста такого грузопотока, то важным становится условие о возможности и целесообразности создания транспортной сети, обеспечивающей текущие потребности перевалки грузов, а также обеспечивающие резерв роста объемов перевозки.

Тоже касается и железнодорожного транспорта, особенно электрифицированного, для которого весьма существенны затраты на энергообеспечение, что требует наличия соответствующих энергетических мощностей в зоне размещения транспортного коридора.

3) Юридическое и правовое обеспечение перевозок (ЮрП);

Это важный уровень в формируемой модели, поскольку объектом исследования являются трансграничные транспортные коридоры, то существенная доля успешности их работы будет связана с полноценностью международно-правовых договоренностей, формирующих юридическое пространство взаимодействия субъектов в рамках функционирования транспортного коридора.

В частности, наличие юридической возможности блокирования транспортного коридора, наложения санкций и др., может крайне негативно сказаться на эффективности функционирования всего проекта. Именно по этой причине основой формирования транспортных коридоров должны служить такие международные договоренности, которые бы исключали саму возможность юридического блокирования нормальной работы транспортного коридора.

4) Таможенное обеспечение (Т);

Этот уровень также непосредственно связан с функционированием международного транспортного коридора. Без обеспечения приемлемого уровня таможенного взаимодействия, упрощающего перевалку груза по транспортному коридору, добиться его нормальной полноценной работы также не получится.

Более того, таможенный и иные виды пограничного контроля (например, фитосанитарный) могут быть использованы в качестве инструментов недобросовестной конкуренции в целях снижения эффективности транспортного коридора, путем его блокирования на этом уровне.

5) Социально-бытовое и техническое обеспечение (СоцБыт);

Мероприятия данного уровня призваны обеспечить хорошие условия жизни и деятельности всему персоналу, отвечающему за бесперебойное функционирование транспортного коридора. Учитывая, что к обеспечению его работы привлекается широкий круг специалистов (от технического персонала дорожных ремонтных бригад, до таможенных служащих и пограничников), необходимо обеспечить высокий уровень социально-бытовых условий, чтобы избежать возможности потенциальных забастовок, нарушения условий безопасного эксплуатации инфраструктуры комплекса в результате роста социальной напряженности внутри коллектива, обслуживающего транспортный коридор.

6) Хранение и перевалка (ХиП);

Этот уровень предполагает наличие развитой инфраструктуры в местах, где доставленный по транспортному коридору груз будет распределяться по внутренней транспортной сети.

В случае если по транспортному коридору перевозятся, в частности, опасные грузы, то это должно найти свое отражение в специальной инфраструктуре мест хранения и распределения грузов.

7) Груз и пассажиры (ГиП);

Это, наверное, самый главный уровень – именно на него работает вся пирамида, рассмотренная выше. В конечном счете, именно ради доставки этого груза и функционирует весь транспортный коридор.

Вместе с тем, характер груза накладывает особые требования на функционирование транспортного коридора. Так, в случае перевалки скоропортящихся или продовольственных товаров, это повлечет за собой дополнительные требования по контролю.

Перевозка пассажиров – самостоятельная сложная задача, непосредственно связанная также и с миграционной политикой государства, по территории которого проходит транспортный коридор.

Ранее было показано, что потенциально для решения транспортной задачи по доставке грузов и пассажиров может существовать целый ряд альтернативных маршрутов перевалки. В зависимости от реальных и потенциальных возможностей того или иного маршрута, можно говорить об эффективности и конкурентных преимуществах существующих вариантов перевалки необходимых грузов.

В рамках настоящей работы предлагается использовать интегральный показатель эффективности того или иного маршрута:

Эффективность = $A * C_{\text{св}} + B * \text{Дос} + V * \text{ЮрП} + \Gamma * T + D * \text{СоцБыт} + E * \text{ХиП} + \text{Ж} * \text{ГиП}$,
где, А, В, ... Ж – соответствующие весовые коэффициенты, принимающие значение от 0 до 1, показывающие значимость того или иного фактора для конкретного маршрута;

Св, Дос, ..., Гип – значения соответствующих факторов для конкретного маршрута, определяется по шкале от 1 до 10.

Максимальное значение эффективности для транспортного коридора по предложенному подходу может составлять до 70 (высшая оценка наиболее рентабельного и эффективного пути), а минимальная 0 (транспортный коридор с такой оценкой не только не целесообразен, но и просто невозможен).

Как весовые коэффициенты, так и значение соответствующих параметров в рамках настоящего исследования определяются методом экспертного опроса компетентных специалистов. Принятая в работе многоуровневая модель транспортного коридора позволяет комплексно рассматривать понятие «эффективности функционирования коридора».

Также понятно, что сами слагаемые эффективности не статичны: в зависимости от изменения условий могут меняться и они. При этом динамика изменений каждого из слагаемых может быть разной.

Важно понимать и учитывать наличие критических значений каждого из слагаемых, при котором дальнейшая эксплуатация коридора становится нецелесообразной.

Таким образом, можно говорить об «управлении эффективностью» транспортного коридора через изменение соответствующих параметров. Из этого следует основная задача системы обеспечения безопасности транспортного коридора.

Следует помнить также, что каждый из описанных выше факторов, являющихся параметрами управления, имеет разную временную динамику: на реализацию управляющих воздействий на разных уровнях требуется разное время. Иногда эта разница может достигать до нескольких порядков (например, изменить связность в рамках транспортного коридора, построим дополнительные развязки и пути обхода опасных участков, требует месяцев и годов, в то время как

таможенное регулирование позволяет в считанные часы запретить или разрешить провоз товаров по транспортному коридору.

* * *

Развитие регионального пространства предполагает, в частности, создание внутренних или международных транспортных коридоров, в том числе, для организации торговых потоков, а также постановку целей для данного региона, исходя из его потенциала и возможностей. Система целеполагания в теории пространственного развития должна формировать не просто стратегию действий, но, скорее, целесообразную, целеустремленную деятельность как таковую. Не вызывает сомнения, что МТК являются средством реализации транзитного потенциала Дальнего Востока и Арктики, который обусловлен не только вектором внешнеполитического развития России, но и геоэкономическим расположением данных территорий, спецификой международных связей и международной интеграции. Цель развития коридоров заключается в укреплении экономического международного сотрудничества, интеграции России в экономику стран Азиатско-Тихоокеанского региона, социально-экономическом развитии территории Дальнего Востока и Байкальского региона.

В исследовательской работе проведена комплексная оценка роли и места российского Дальнего Востока и Арктической зоны России в стратегии государственного строительства и развития экономики РФ. С точки зрения геополитики и геоэкономики Дальневосточный федеральный округ и Арктическая зона имеют важное значение как ресурсно-сырьевая база, и как значительная часть территории страны, имеющая выход в Северный Ледовитый океан и обеспечивающая многостороннюю коммуникацию с Азиатско-Тихоокеанский регионом.

В настоящее время для Дальнего Востока России актуальны следующие угрозы:

- сокращение численности населения;
- преобладание сырьевых отраслей в экономике региона;
- низкая транспортная доступность;
- территориальные претензии со стороны Японии.

Разработана семиуровневая теоретическая модель, объединяющая выполнение задач от обеспечения условий связности источника и приемника товаропотоков по транспортному коридору

до непосредственного перемещения некоторых материальных ценностей на всех уровнях развития. Соответственно, выделены уровни модели:

- 1) Обеспечение условий связности и безопасности;
- 2) Обеспечение транспортной досягаемости;
- 3) Юридическое и правовое обеспечение перевозок;
- 4) Таможенное обеспечение;
- 5) Социально-бытовое и техническое обеспечение;
- 6) Хранение и перевалка;
- 7) Груз и пассажиры.

В рамках работы предложено использовать интегральный показатель эффективности транспортных маршрутов, опирающийся на весовые коэффициенты, принимающие значение от 0 до 1, и иллюстрирующие значимость того или иного фактора для конкретного маршрута. Как весовые коэффициенты, так и значение соответствующих параметров в рамках настоящего исследования определяются методом экспертного опроса компетентных специалистов. На основе применения модели разработаны методики оценки уровня безопасности Дальнего Востока РФ и Арктической зоны РФ.

Принятая в работе многоуровневая модель транспортного коридора позволяет комплексно рассматривать понятие «эффективности функционирования коридора».

В условиях воздействия неблагоприятных факторов, обеспечить значение каждого из слагаемых эффективности функционирования транспортного коридора на уровне, обеспечивающем значение эффективности транспортного коридора выше минимально необходимой экономической рентабельности его существования.

АННОТАЦИЯ

научно-исследовательской работы по теме «Разработка системы совершенствования методов поддержания устойчивости и безопасности международно-политических интеграций в рамках СНГ, БРИКС, ШОС»

Руководитель темы Д.В. Гордиенко – профессор кафедры государственного управления и национальной безопасности факультета национальной безопасности РАНХиГС, доктор военных наук, профессор.

В Стратегии национальной безопасности Российской Федерации 2015 г. среди приоритетных направлений обеспечения национальной безопасности с усилением потенциалов партнерства выделен вектор взаимодействия с государствами, входящими в организации СНГ, БРИКС, ШОС. В частности указывается на необходимость «совершенствования методов поддержания стабильности и взаимовыгодных партнерских отношений в условиях полицентричного мира; сохранение устойчивости международно-правовой системы». Сложность решения задачи обусловлена слабо формализованными геополитическими, международно-правовыми, политико-экономическими и иными причинами, что существенно осложняет возможность реализации Стратегии национальной безопасности Российской Федерации на указанном направлении. Необходима актуализация повестки дня взаимодействия этих организаций и методов ее реализации.

Ввиду указанной актуальности проблемы в качестве цели исследования выступает разработка системы методов по обеспечению устойчивости и повышения эффективности указанных межгосударственных объединений.

Содержание методологических проблем определения устойчивости и безопасности мировой политической системы

Концептуальный и методологический подходы к разрешению методологических проблем определения устойчивости и безопасности мировой политической системы в условиях глобализации могут базироваться на повышении уровня защищенности государств от внешних и внутренних угроз, при их вхождении в соответствующие межгосударственные объединения.

Анализ современного состояния обеспечения устойчивости и безопасности международно-политических интеграционных процессов в условиях глобализации позволил выявить ряд тенденций, которые по характеру своего проявления можно разделить на две группы: группу тенденций развития форм и группу тенденций развития способов обеспечения устойчивости и безопасности межгосударственных образований.

К числу основных тенденций развития форм обеспечения устойчивости и безопасности международно-политических интеграций следует отнести тенденции, связанные с увеличением приоритетности мероприятий и действий органов государственного управления по обеспечению устойчивости и безопасности по отношению к другим мероприятиям и действиям.

Эти тенденции тесно связаны с группой тенденций развития способов обеспечения устойчивости и безопасности межгосударственных образований. К числу этих основных тенденций могут быть отнесены тенденции, связанные: с увеличением зависимости эффективности реализации различных международных проектов от эффективности функционирования межгосударственного образования; с увеличением степени ослабления конкурентов и важностью комплексной защиты своих критически важных объектов; с достижением интеграции с различными государствами мира и др.

Рассмотрение перечисленных тенденций через механизм действия основных законов и закономерностей развития сложных нелинейных открытых международно-политических систем позволило выявить закономерности, которые и позволили определить следующие основные формы обеспечения устойчивости и безопасности государств, входящих в межгосударственное образование.

Во-первых, государственный патронат, который обеспечивает внутрисистемную безопасность государственных подсистем, если совокупность этих подсистем рассматривать как целостную систему.

В рамках государственного патроната обеспечивается безопасное функционирование каждой государственной подсистемы управления внутри более глобальной управляющей системы. При реализации этой формы обеспечения устойчивости и безопасности государств, входящих в межгосударственное образование, в качестве показателей уровня защищенности могут выступать соответствующие нормированные показатели.

Во-вторых, международную (межгосударственную) кооперацию, которая обеспечивает устойчивость и безопасность межгосударственных объединений при взаимодействии государства с различными политическими системами, несвязанными с государством отношениями подчиненности.

В рамках кооперации обеспечивается совместное функционирование национальных хозяйств и обмен политическими, экономическими и иными ресурсами между системами различных государств мира, иностранных и международных организаций. При реализации этой формы обеспечения устойчивости и безопасности в качестве показателей уровня устойчивости и безопасности межгосударственного образования могут выступать показатели взаимовлияния политики, экономики и иных сфер этого государства на соответствующие сферы другого государства.

В-третьих, противоборство (политическое, социально-экономическое и т.д.), которое является основной формой обеспечения безопасности государств, входящих в межгосударственное образование, в конкурентной борьбе с другими странами, межстрановыми объединениями.

Достижение и удержание превосходства в таком противоборстве обеспечивает безопасность функционирования систем межгосударственного объединения при подготовке и в ходе конкурентной борьбы (разрешения разного рода конфликтов).

В рамках реализации этой формы обеспечения устойчивости и безопасности в качестве показателей уровня защищенности государств, входящих в межгосударственное образование, могут выступать нормированные показатели политического, социально-экономического,

экономического, информационного, военного и пр. противоборства государства и всего объединения с другими странами, межстрановыми объединениями.

Эффективность поддержания устойчивости и безопасности межгосударственного образования может быть представлена как результативность по достижению целей этого образования. В частности, такими целями могут быть обеспечение устойчивости и безопасности государств, входящих в соответствующее межгосударственное образование.

Тогда, можно предположить, что повышение эффективности поддержания устойчивости и безопасности межгосударственных образований означает повышение уровней устойчивости и безопасности государств, входящих в соответствующие межгосударственные образования.

Методы повышения эффективности поддержания устойчивости и безопасности межгосударственных образований могут быть направлены:

во-первых, на повышение уровней устойчивости и безопасности государств, входящих в соответствующее межгосударственное образование, в рамках реализации всех форм обеспечения такой устойчивости и безопасности (государственного патроната, международной (межгосударственной) кооперации и противоборства);

во-вторых, на обоснование целевых показателей поддержания устойчивости и безопасности межгосударственных образований в отношении входящих в них государств.

Повышение эффективности функционирования межгосударственного образования в отношении всех входящих в него государств может быть определено через показатели повышения эффективности функционирования межгосударственного образования в отношении отдельных входящих в него государств.

Методы повышения эффективности функционирования межгосударственных образований могут быть направлены: во-первых, на повышение уровней устойчивости и безопасности государств, входящих в соответствующее межгосударственное образование, в рамках реализации всех форм обеспечения такой устойчивости и безопасности (государственного патроната, международной (межгосударственной) кооперации и противоборства); во-вторых, на обоснование целевых показателей функционирования

межгосударственных образований в отношении входящих в них государств.

На пространстве Евразии действует множество организаций различного формата и инициатив – Организация договора о коллективной безопасности, Евразийский экономический Союз (ранее – ЕврАзЭС), Экономический пояс Шелкового пути, Совещание по взаимодействию и мерам доверия в Азии. ШОС не конкурирует ни с одним из этих проектов. В условиях той турбулентности, которая нарастает в мировой политике, ШОС становится площадкой для диалога по вопросам региональной, экономической и военной безопасности в Центрально-Азиатском регионе.

Как следует из Концепции участия Российской Федерации в объединении БРИКС, наша страна считает, что перспективной целью является его постепенная трансформация из диалогового форума в полноформатный механизм стратегического и текущего взаимодействия по ключевым вопросам мировой политики и экономики.

Представляется, что усилия стран «пятерки» в среднесрочной и более отдаленной перспективе целесообразно сосредоточить на решении таких конкретных задач, как:

- к очередному председательству России в БРИКС (2020 г.) разработать и представить на рассмотрение участников форума полноценную Стратегию развития объединения, определяющего его долгосрочные цели и задачи, принципы деятельности и механизмы сотрудничества;

- предпринять меры по дальнейшей реорганизации мировой финансово-валютной системы, укреплению позиций Нового банка развития и пула резервных валют стран БРИКС на рынке капиталов. Усилить деятельность по формированию поливалютной финансовой структуры, наращивать долю взаиморасчетов между странами пула в национальных валютах;

- подготовить технико-экономическое обоснование зоны свободной торговли между Евразийским экономическим Союзом и отдельными государствами, входящими в БРИКС. Рассмотреть вопрос о стратегическом планировании в сфере энергообеспечения стран «пятерки»;

- вести последовательную линию на повышение роли БРИКС в глобальном управлении, прежде всего через механизмы ООН

и «Группы двадцати». Выработать согласованную позицию в связи с предполагаемым реформированием к 2020 г. Организации Объединенных Наций и ее Совета Безопасности, учитывая при этом сохранение прерогатив нынешних постоянных членов Совбеза ООН, включая их право вето;

– концептуализировать выработанную совместными усилиями стран БРИКС новую идеологию международных отношений, строящуюся на принципах полицентризма и верховенства международного права. Укреплять взаимодействие между БРИКС, ШОС, СНГ, АСЕАН и другими крупными политико-экономическими региональными объединениями;

– разработать предложения по усилению диалога цивилизаций и культурного обмена в рамках БРИКС. В течение трех лет подготовить для рассмотрения вопрос о безвизовом режиме граждан объединения внутри «пятерки»;

– ускорить обсуждение вопросов, касающихся институционализации БРИКС и создания новых форматов взаимодействия. В течении одного-двух лет внести конкретные предложения, касающиеся создания постоянного секретариата объединения и его штаб-квартиры;

– перейти к организации общего информационного пространства стран БРИКС и созданию специализированного информационного агентства. Усилить научно-исследовательскую работу, связанную с функционированием объединения и деятельностью входящих в него государств. К десятилетию первого саммита глав государств (2019 г.) ИПиНБ РАНХиГС подготовить и издать коллективную монографию «Страны БРИКС в мировой политике, экономике, безопасности».

В БРИКС, ШОС, СНГ Российская Федерация выступает как равноправный участник межгосударственного сотрудничества. И одной из ключевых задач для реализации национальных интересов Российской Федерации в этих структурах является четкое определение специализации и возможностей каждого объединения в целях проведения качественного и системного внешнеполитического курса в условиях формирования полицентричной международной системы.

С учетом положений многосторонних и региональных международных соглашений, Концепции внешней политики Российской Федерации можно сформулировать следующие рекомендации

по обеспечению стабильного и результативного развития Содружества Независимых Государств, Шанхайской Организации Сотрудничества и БРИКС.

Общеметодические рекомендации

- Формирование единой концепции реализации целей и задач в БРИКС, ШОС, СНГ;
- Развитие международно-правового и институционального сотрудничества между органами и структурами БРИКС, ШОС, СНГ;
- Закрепление внеблокового статуса трех объединений, как организаций, открытых для сотрудничества и взаимодействия;
- Обеспечение участия БРИКС, ШОС и СНГ в деятельности иных международных объединений: ООН, ОДКБ, ЕАЭС;
- Выделение приоритетных направлений деятельности в условиях специализации международных интеграционных процессов.

Рекомендации для СНГ:

- Развитие институтов межпарламентского сотрудничества как фактора подготовки единой концептуальной и нормативной основы для дальнейшего углубления интеграции;
- Рассмотрения возможности сопряжения интеграционных процессов в СНГ с экономическим сотрудничеством государств в ЕАЭС;
- Дальнейшее углубление и развитие Соглашения о Зоне свободной торговли в СНГ 2011 года;
- Проведение институциональной реструктуризации полномочий органов объединения с учетом встречи глав государств СНГ в Сочи в октябре 2017 года;
- Достижение стабильного функционирования механизмов по оказанию правовой помощи согласно статье 16 Устава СНГ: государства-члены принимают все возможные меры для предотвращения конфликтов, прежде всего на межнациональной и межконфессиональной основе, могущих повлечь за собой нарушение прав человека. Они оказывают друг другу на основе взаимного согласия помощь в урегулировании таких конфликтов, в том числе и в рамках международных организаций.

Рекомендации для БРИКС

- Рассмотрение вопроса о трансформации объединения в полноценную международную межправительственную организацию на основе основных принципов международного права и Устава ООН;
- Выработка критериев статуса наблюдателя при международной организации и принципов сотрудничества объединения с другими государствами;
- Разработка единой концепции развития БРИКС на основе Уфимской декларации от 09 июля 2015 года;
- Создание правовых механизмов для окончательного запуска финансовых моделей сотрудничества государств БРИКС: Нового банка развития БРИКС и пула резервных валют;
- Координация позиций государств объединения на многосторонних международных политических и экономических площадках: Большая двадцатка, ВТО и др.

Рекомендации для ШОС:

- Закрепление за ШОС статуса организации военно-политического сотрудничества;
- Обеспечение коллективных усилий по международно-правовому оформлению единой концепции международной информационной безопасности как основы для сотрудничества государств в борьбе с информационным терроризмом;
- Оформление сотрудничества ШОС и ОДКБ как государств, играющих одну из важных ролей в поддержании международного мира и безопасности в соответствии с Уставом ООН на территории Евразийского континента;
- Использование форматов сотрудничества в рамках ШОС как механизмов для формирования контактов по достижению соглашений в области проекта сопряжения интеграций в Азиатском регионе;
- Углубление сотрудничества в таможенной сфере в соответствии с Программой взаимодействия таможенных служб на период 2016-2021 годы и инвентаризации международных договоров, подписанных в рамках ШОС по вопросам таможенного сотрудничества.

АННОТАЦИИ / ABSTRACTS

АСЕЕВ Александр Дмитриевич,
кандидат философских наук, профессор,
Государственный университет управления

Приоритеты национальной безопасности России в начале XXI века

Аннотация: В статье рассматривается современное состояние национальной безопасности России в геополитическом пространстве, геополитические концепции развития современного мира, специфика внешнеполитических интересов России при стратегическом прогнозировании.

Ключевые слова: геополитические концепции развития мира, национальная безопасность, мировой порядок, внешнеполитические интересы России.

Alexander ASEYEV,
PhD in Philosophical Science, professor,
State University of Management

Priorities for national security of Russia in the beginning of the XXI century

Abstract: The article considers the current state of Russia's national security in the geopolitical space, examines geopolitical concepts of the modern world development and the specificity of Russian foreign policy interests in strategic forecasting.

Keywords: geopolitical concepts of the world development, national security, world order, Russian foreign policy interests.

АЙМАШЕВА Анна Алексеевна,
студентка, 3 курс, Факультет национальной безопасности,
Институт права и национальной безопасности,
Российская академия народного хозяйства и государственной службы
при Президенте Российской Федерации (РАНХиГС)

Механизмы преодоления региональной дифференциации на примере Дальневосточного федерального округа

Аннотация: Рассмотрены вопросы неравномерного развития территорий России, проведен анализ распределения финансирования субъектов страны. На примере Дальневосточного федерального округа выявлены характерные черты механизма современной инвестиционной региональной политики и факторы, препятствующие его эффективной реализации. Предложены корректировки, способствующие преодолению непропорционального развития.

Ключевые слова: региональная политика, диспропорции, инвестиции, полюсы роста.

Anna AIMASHEVA,

3d year student, Faculty of National Security,
Institute of Law and National Security (ILNS),
Russian Presidential Academy of National Economy and Public Administration
(RANEPA)

**Mechanisms for overcoming regional differentiation on the example
of the Far Eastern Federal District**

Abstract: The article concerns the issues of Russian territories' uneven development and analyses the funding distribution among regions. It identifies characteristic features of the current investment regional policy and obstacles to its effective implementation on the example of the Far East Federal District. The author proposes adjustments that facilitate overcoming disproportionate development.

Keywords: regional policy, disproportions, investments, growth poles.

АФИНОГЕНОВ Дмитрий Александрович,

член секции стратегического планирования
Научного совета при Совете Безопасности Российской Федерации,
доктор политических наук

**Стратегический анализ в цикле государственного управления в сфере
национальной безопасности**

Аннотация: По мнению автора, научная неопределенность понятия «стратегический анализ» является наиболее существенным признаком недостаточной разработанности теории и практики аналитической деятельности в сфере обеспечения национальной безопасности, включая стратегический прогноз. Дается обоснование возможности внесения изменений в Федеральный закон № 172-ФЗ, где наряду с определениями «целесолагание», «прогнозирование», «планирование» следует конституировать понятие «стратегический анализ».

Ключевые слова: государственное управление, стратегический анализ, стратегические национальные приоритеты, Федеральный закон № 172-ФЗ.

Dmitry AFINOGENOV,

member of the strategic planning section
at the Scientific council of the Security Council of the Russian Federation,
Grand PhD in Political Science, professor

Strategic analysis in the cycle of national security public administration

Abstract: According to the author's opinion the scientific uncertainty of the "strategic analysis" concept is the most essential feature of the insufficiently developed theory and practice of national security analytics, including the strategic forecast. The article substantiates the possibility of amending Federal Law No. 172, which should constitute the "strategic analysis" concept along with the definitions of "goal-setting", "forecasting" and "planning".

Keywords: public administration, strategic analysis, strategic national priorities, Federal Law No. 172.

БУЯНОВ Валерий Степанович,

доктор философских наук, профессор,
Институт права и национальной безопасности,
РАНХиГС

БРИКС как стратегический проект: состояние, проблемы, перспективы

Аннотация: Проведен анализ ключевых направлений внешнеполитического сотрудничества Российской Федерации в формате БРИКС. Изложены мотивы государств-членов альянса формирования собственного представления о настоящем и будущем мироустройстве, альтернативном западному. Предложены вариации стратегических перспектив объединения.

Ключевые слова: внешняя политика России, государства БРИКС, Новый банк развития, Сетевой университет БРИКС, стратегическая стабильность.

Valery BUYANOV,

Grand PhD in Philosophical Science, professor,
Institute of Law and National Security,
RANEPA

BRICS as a strategic project: its state, problems and prospects

Abstract: The article gives an analysis of the key directions of the Russian foreign policy cooperation in the BRICS format. It sets out the motives of the alliance member states to form their own idea of the present and future world order – an alternative to the Western one. The author represents variations of strategic prospects for the alliance.

Keywords: Russian foreign policy, BRICS states, New Development Bank, BRICS Network University, strategic stability.

ГОРДИЕНКО Дмитрий Владимирович,
доктор военных наук, профессор,
Институт права и национальной безопасности,
РАНХиГС

**Перспективы изменения уровня экономической безопасности России
при сопряжении «экономического пояса» Шелкового пути
со строительством ЕАЭС**

Аннотация: Обеспечение экономической безопасности государства осуществляется в форме экономического патроната со стороны Правительства и Центрального банка. В статье рассматриваются перспективы изменения уровня экономической безопасности России при реализации инициативы Экономического пояса Шелкового пути (ЭПШП). Делается вывод, что реализация инициативы ЭПШП может стать отражением процесса регионализации в Центрально-Азиатском регионе и, при определенных условиях, обеспечит устойчивое развитие национальной экономики России и других государств – участников Шанхайской организации сотрудничества (ШОС).

Ключевые слова: экономика, Россия, Центрально-Азиатский регион, мировой финансово-экономический кризис, экономическая безопасность.

Dmitry GORDIENKO,
Grand PhD in Military Science, professor,
Institute of Law and National Security,
RANEPА

**Prospects of changing the Russian economic security level when conjugating
the Silk Road Economic Belt with building of the EAEU**

Abstract: Economic security of the state is provided by the Government and the Central Bank in the economic patronage form. The article discusses prospects for changes in Russia's economic security level while implementing the Silk Road Economic Belt initiative. It concludes that the Belt initiative may become a reflection of the regionalization process in the Central Asian region. Under certain conditions, it will provide national economy sustainable development for Russia and other member-states of the Shanghai Cooperation Organization (SCO).

Keywords: economy, Russia, the Central Asian region, the global financial and economic crisis, economic security.

ДРОБЫШЕВА Анастасия Витальевна,
студентка, 3 курс, Факультет национальной безопасности,
Институт права и национальной безопасности, РАНХиГС

**Концептуальная модель системы аналитического обеспечения
национальной безопасности России**

Аннотация: Рассматриваются терминологические и концептуальные основания функционирования системы аналитического обеспечения национальной безопасности России. Проведен анализ существующего механизма принятия решений. Автором разработан цикл запуска аналитического обеспечения безопасности на основе идентификации источника угрозы и вызова.

Ключевые слова: аналитическая система, национальная безопасность, угрозы, вызовы, стратегическое планирование.

Anastasia DROBYSHEVA,
3d year student, Faculty of National Security,
Institute of Law and National Security, RANEPА

Conceptual model of the analytical support system for Russia's national security

Abstract: The article deals with terminological and conceptual foundations of analytical support system for the national security of Russia. It analyses the existing decision-making mechanism. The author develops a start-up cycle for security analytical support based on threats and challenges' source identification.

Keywords: analytical system, national security, threats, challenges, strategic planning.

ЗАВЕРНЯЕВ Кирилл Олегович,
студент, 3 курс,
Факультет национальной безопасности,
Институт права и национальной безопасности, РАНХиГС

**Противодействие отмыванию доходов, полученных преступным путем
в банковской сфере**

Аннотация: В статье сформулированы меры по противодействию отмыванию средств, полученных преступным путем в банковской сфере.

Ключевые слова: национальная безопасность, угрозы экономической безопасности, доходы, полученные преступным путем, отток капитала.

Kirill ZAVERNYAEV,

3d year student, Faculty of National Security,
Institute of Law and National Security, RANEPА

Counteraction to the laundering of criminal proceeds in the banking sector

Abstract: The author formulates measures to combat the laundering of criminal proceeds in the banking sector.

Keywords: national security, threats to economic security, criminal proceeds, capital outflow.

ЛЕЩЁВ Евгений Николаевич,

декан факультета национальной безопасности,
Институт права и национальной безопасности, РАНХиГС,
доктор исторических наук, доцент

Миграционный кризис в странах Евросоюза – потенциальная угроза национальной безопасности России в пограничном пространстве

Аннотация: Миграционный кризис в странах Евросоюза представляет собой потенциальную угрозу национальной безопасности Российской Федерации. Представлены прогноз последствий возможного перенаправления массовой миграции в Российскую Федерацию и основные направления нейтрализации данной угрозы.

Ключевые слова: миграционный кризис, национальная безопасность, прогноз, последствия, нейтрализация угрозы.

Evgeny LESHCHEV,

Head of the Faculty of National Security,
Institute of Law and National Security, RANEPА,
Grand PhD in Historical Science, associate professor

Migration crisis in the EU countries – a potential threat to Russia's national security in the border area

Abstract: The migration crisis in the EU countries is a potential threat to the national security of the Russian Federation. The author forecasts the consequences of possible redirection of mass migration to the Russian Federation and presents the main directions of the threat's neutralization.

Keywords: migration crisis, national security, forecast, consequences, threat's neutralization.

ЛУТОВИНОВ Владимир Ильич,
доктор философских наук, профессор,
Институт права и национальной безопасности, РАНХиГС

**Идейно-ценностные основы стратегии развития и обеспечения
национальной безопасности России**

Аннотация: Важнейшим условием и фактором стратегического развития общества и государства в соответствии с ценностями и национальными интересами является идеологическая основа этого процесса. Формирование национальной идеи и идеологии, а на их основе – интегральной и перспективной стратегии российского государства в XXI веке – одна из первоочередных задач ученых, политиков, общественности и правящей элиты.

Ключевые слова: национальная идея, идеология, ценности, патриотизм, национальная безопасность.

Vladimir LUTOVINOV,
Grand PhD in Philosophical Science, professor,
Institute of Law and National Security, RANEPА

**Ideological and value bases of Russia's national security and
its development strategy**

Abstract: Ideological basis is the main condition and factor of a strategic development of both society and a state in compliance with values and national interests. One of the top-priority tasks for scientists, politicians, the public and the ruling elite is a formation of the national idea and ideology, which will serve as a basis for building integral and perspective strategy of Russian state in 21st century.

Keywords: national idea, ideology, values, patriotism, national security.

МАЛКОВ Сергей Юрьевич,
научный руководитель Центра долгосрочного прогнозирования
и стратегического планирования при МГУ им. М.В. Ломоносова,
доктор технических наук

**Влияние глобальных процессов на стратегическое управление в сфере
национальной безопасности России**

Аннотация: На основе метода исторических аналогий проведен анализ перспектив мирового развития, определено место России в глобальных социально-экономических и геополитических процессах, предложены варианты стратегического прогнозирования мировой динамики и миссии России в актуальной, среднесрочной и долгосрочной перспективе.

Ключевые слова: ловушки догоняющего развития, исторические аналогии, циклы Кондратьева, мир-система, мир-организм, стратегическое прогнозирование.

Sergei MALKOV,

scientific supervisor of the Centre for long-term forecasting and strategic planning at the MSU, Grand PhD in Technical Science

The impact of global processes on national security strategic management of Russia

Abstract: Based on the method of historical analogies the article analyses the prospects for the world development and determines Russia's place in global socio-economic and geopolitical processes. The author proposes options for strategic forecasting of the world dynamics and Russia's mission in the current, medium and long term.

Keywords: traps of catch-up development, historical analogies, Kondratieff cycles, world-system, world-organism, strategic forecasting.

МИЦ Денис Сергеевич,

кандидат юридических наук,
Научно-исследовательский центр аппарата
Совета Безопасности Российской Федерации

Государственная защита конституционного строя в системе национальной безопасности

Аннотация: В статье сформулированы научно-правовые подходы в сфере противодействия противоправным посягательствам на конституционный строй государства. Данные подходы позволяют выработать инструментарии по совершенствованию механизмов государственной защиты конституционного строя в системе обеспечения безопасности Российской Федерации.

Ключевые слова: экстремизм, терроризм, конфликт, безопасность, угрозы, противодействие, конституционный строй.

Denis MITS,

PhD in Law,
Research Center at the Security Council of the Russian Federation

State protection of the constitutional order in the national security system

Abstract: The article defines scientific and legal approaches to counter unlawful encroachment on the state constitutional order. These approaches make it possible to develop tools for improving the mechanisms of constitutional order state protection in the Russian security system.

Keywords: extremism, terrorism, conflict, security, threats, counteraction, constitutional order.

МУРАВЫХ Анатолий Иванович,

доктор экономических наук, профессор,

Институт права и национальной безопасности, РАНХиГС

Фундаментальная взаимосвязь процессов обеспечения национальной безопасности и социально-экономического развития России

Аннотация: Представлен авторский взгляд на концептуально-методологический подход обеспечения национальной безопасности, основанный на неразрывной взаимосвязи и взаимозависимости национальной безопасности РФ и социально-экономического развития страны, изложенный в Стратегии национальной безопасности Российской Федерации. Предложено философское осмысление ряда категорий теории безопасности.

Ключевые слова: жизненный цикл системы, самосохранение, развитие, самоидентичность, опасность.

Anatoly MURAVYKH,

Grand PhD in Economic Science, professor,

Institute of Law and National Security, RANEPА

The fundamental interrelationship between the processes of providing national security and socio-economic development of Russia

Abstract: The article presents the author's view on the conceptual and methodological approach to national security, based on the inextricable interrelation and interdependence of Russia's national security and socio-economic development, set out in the National Security Strategy of the Russian Federation. A philosophical interpretation of a number of categories of the security theory is suggested.

Keywords: life cycle of a system, self-preservation, development, self-identity, danger.

НАЗАРОВ Владимир Павлович,

советник Секретаря Совета Безопасности Российской Федерации,

кандидат политических наук

Стратегический прогноз – важнейший документ для практики государственного управления

Аннотация: С позиций требований Стратегии национальной безопасности Российской Федерации представлен взгляд автора на Проект Стратегического прогноза, разработанный Минэкономразвития РФ. Высказаны суждения о необходимости научно-практического и методологического обоснования уточнения состава и структуры документа, предусмотренного Федеральным законом № 172-ФЗ «О стратегическом планировании в Российской Федерации».

Федерации» и «Положением о порядке подготовки, экспертизы и корректировки документов стратегического планирования в сфере национальной безопасности, мониторинга и контроля их реализации».

Ключевые слова: стратегический прогноз, прогнозный параметр, оптимальный сценарий, приоритеты пространственного и регионального развития, Федеральный закон №172-ФЗ.

Vladimir NAZAROV,

Advisor to the Secretary of the Security Council of the Russian Federation,

PhD in Political Science

Strategic forecast – a document of the highest importance for the public administration practice

Abstract: The article presents the author's view on the Strategic Forecast Draft, developed by the Ministry of Economic Development of Russia, from the standpoint of the requirements of the National Security Strategy of the Russian Federation. It gives judgements about the need for a scientific and methodological substantiation of the specification of the document's composition and structure provided by the Federal Law No. 172 "On Strategic Planning in the Russian Federation" and "Regulations on the procedure of preparation, examination and adjustment of national security strategic planning documents, monitoring and control of their implementation".

Keywords: strategic forecast, forecast parameter, optimal scenario, priorities of spatial and regional development, Federal Law No. 172.

НИКИТЕНКО Евгений Григорьевич,

кандидат исторических наук, доцент,

Институт права и национальной безопасности, РАНХиГС

СЕРГЕЕВ Николай Александрович,

преподаватель Военной академии

Ракетных войск стратегического назначения

Цивилизационные последствия отклонения России от выполнения своей исторической миссии

Аннотация: В статье анализируются цивилизационные последствия отклонения России от выполнения своей исторической миссии.

Ключевые слова: Мировое историческое развитие, историческая миссия России, превентивно-коррекционный-просветительский тип власти, превентивно-коррекционный-утилитарный тип власти, аффективно-когнитивная-волевая координация.

Evgeny NIKITENKO,
PhD in Historical Science, associate professor,
Institute of Law and National Security, RANEPА

Nikolai SERGEEV,
lecturer at the Military Academy of the Strategic Missile Forces

The civilizational implications of Russia's deviation from its historical mission

Abstract: The article analyzes the civilizational implications of Russia's deviation from its historical mission.

Keywords: global historical development, Russia's historical mission, preventive-correctional-educational type of authority, preventive-correctional-utilitarian type of authority, affective-cognitive-volitional coordination.

НЕЧИПОРЕНКО Виктор Степанович,
доктор исторических наук, профессор,
Институт права и национальной безопасности, РАНХиГС

Эффективность государственного управления как фактор национальной безопасности

Аннотация: В статье анализируется взаимосвязь государственного управления и национальной безопасности, возникновение на этой основе нового явления – «управленческая безопасность», которое требует специального научного осмысления. Автор обосновывает зависимость национальной безопасности от качества политического лидерства, управленческой элиты и государственной службы как субъектов безопасного или опасного управления. Раскрыта роль национальной безопасности как критерия эффективности государственного управления.

Ключевые слова: управленческая безопасность; государственное управление; национальная безопасность; управленческое лидерство; управленческая элита; административное управление; научное обеспечение государственного управления.

Victor NECHIPORENKO,
Grand PhD in Historical Science,
Institute of Law and National Security, RANEPА

Public administration effectiveness as a factor of national security

Abstract: The article analyses the interrelation between public administration and national security and the following emergence of the new phenomenon Managerial Security which requires scientific examination. The author justifies the dependence of national security on the quality of political leadership, administrative elite and public administration as subjects of secure or insecure management. The article gives insights into the role of national security as a measure of public administration effectiveness.

Keywords: managerial security, public administration, national security, administrative leadership, administrative elite, administrative governance, scientific support of public administration.

РОДИОНОВ Михаил Александрович,

доктор военных наук, профессор,

Институт права и национальной безопасности, РАНХиГС

**Стратегическое прогнозирование социально-политического
и экономического развития транспортно-коммуникационной сферы**

Аннотация: Рассмотрены особенности стратегического прогнозирования антикризисного социально-политического и экономического развития России с точки зрения транспортно-коммуникационных аспектов. Показывается, что уровень практического использования существующих комплексов математических моделей в интересах решения рассматриваемых задач требует совершенствования по ряду направлений: применяемые информационные технологии не в полной мере отвечают целям и задачам системного анализа управляемых процессов обеспечения безопасности.

Ключевые слова: стратегическое прогнозирование, социально-политическая безопасность, экономическая безопасность, транспортно-коммуникационная безопасность, моделирование, информационные технологии.

Mikhail RODIONOV,

Grand PhD in Military Science, professor,

Institute of Law and National Security, RANEPА

**Strategic forecasting of socio-political and economic development
of transport and communication sphere**

Abstract: The article considers the features of strategic forecasting of anti-crisis socio-political and economic development of Russia from the standpoint of transport and communication aspects. The author shows that the level of practical use of the existing mathematical models' complexes in the interests of solving the problems under consideration needs to be improved in a number of directions: the applied information technologies do not fully meet the goals and tasks of system analysis of the managed security processes.

Keywords: strategic forecasting, social and political security, economic security, transport and communication security, modeling, information technologies.

ТИТОВ Валерий Борисович,

кандидат технических наук, доктор педагогических наук, профессор,
Институт права и национальной безопасности, РАНХиГС

**Психофизиологический механизм национального интереса
как модель будущего**

Аннотация: Национальный интерес, понимаемый как контекст трехчастной структуры личность-общество-государство, представляется в виде иерархической системы вложенных балансов эмоционального, когнитивного и рационального интеллекта. Формируется механизм порождения будущего как результат синергетического образования психофизиологического целого, материализующего структурную энергию национальных ценностей.

Ключевые слова: национальный интерес, конфликт интересов, модель национального интереса, рефлексивный гомеостат, психофизиологический механизм интереса, экономико-психофизиологический мониторинг.

Valery TITOV,

PhD in Technical Science, Grand PhD in Pedagogical Science, professor,
Institute of Law and National Security, RANEPA

Psychophysiological mechanism of national interest as a model of the future

Abstract: National interest as the context of the three-part structure 'person-society-state' is represented in the form of a nested balances hierarchy-network system of emotional, cognitive and rational intellect. The author forms a mechanism for the future generation as a result of the synergetic formation of the psychophysiological integer, materializing the structural energy of national values.

Keywords: national interest, conflict of interest, national interest model, reflexive homeostat, psychophysiological mechanism of interest, economic-psychophysiological monitoring.

ТРОПИН Олег Владимирович,

кандидат политических наук

**Развитие культуры стратегического проектирования как условие
преодоления геополитических вызовов России**

Аннотация: Автор размышляет над краугольным тезисом стратегического прогнозирования: жизнь цивилизации (общества) не пресеклась, она должна осознать появившийся вызов именно как вызов, принять его и подготовить адекватный ответ. На основе учения А. Тойнби предложена логико-интуитивная модель перспективы обеспечения национальной безопасности и развития России.

Ключевые слова: концепция локальной цивилизации, социокультурная модель, Вызов-и-Ответ, глобальное доминирование, субъект стратегического действия, Уход-и-Возвращение.

Oleg TROPIN,

PhD in Political Science

Strategic design culture development as a condition for overcoming Russia's geopolitical challenges

Abstract: The author reflects on the cornerstone thesis of strategic forecasting: the life of civilization (society) is not cut short, it must recognize the emerging challenge as a challenge, accept it and prepare an adequate response. Basing on the teachings of A. Toynbee the author proposes a logical-intuitive model of Russia's national security and development prospects.

Keywords: the local civilization concept, sociocultural model, challenge-and-response, global dominance, the subject of strategic action, leave-and-return.

ЧВАРКОВ Сергей Васильевич,

заместитель начальника Военной академии

Генерального штаба Вооруженных Сил Российской Федерации

по научной работе, доктор военных наук, профессор,

генерал-лейтенант

Реализация оборонной политики Российской Федерации

Аннотация: В стратегиях обеспечения национальной безопасности нужно видеть широкий прогнозный горизонт, спроектированный с детальным учетом геополитики, геоэкономики, военной мощи государств и состоянием международной безопасности. Выделены тенденции и факторы развития мировой политической системы. Дана оценка способности Вооруженных сил России противодействовать основным угрозам национальной безопасности.

Ключевые слова: военная угроза; информационное противоборство; международная безопасность; гуманитарные операции; сирийский конфликт.

Sergei CHVARKOV,

Deputy Chief for Research at the Military Academy of the General Staff
of the Russian Armed Forces,

Grand PhD in Military Science, professor,

lieutenant-general

Implementation of the Russian Federation's defence policy

Abstract: National security strategies should be considered for a subject of a broad forecast horizon designed with a detailed view of geopolitics, geo-economics, military power of states and international security. The article highlights trends and factors of the world political system's development. It evaluates the ability of the Russian Armed Forces to counter the main threats to national security.

Keywords: military threat; information confrontation; international security; humanitarian operations; Syrian conflict.

ШЕВЧЕНКО Алевтина Владимировна,
заведующая кафедрой государственного управления
и национальной безопасности ИПиНБ,
доктор политических наук, профессор;
член секции стратегического планирования
Научного совета при Совете Безопасности Российской Федерации

**Расширение спектра научных подходов к совершенствованию
государственного управления в сфере стратегического прогнозирования**

Аннотация: Структурные и функциональные трансформации политической системы Российского государства, обусловленные увеличением степеней свободы ее элементов и разнообразия параметров порядка, усиливают динамику общественно-политических, экономических, социальных процессов. Традиционные приемы прогнозирования и разработки сценариев развития нуждаются в модернизации.

Ключевые слова: государственное управление, стратегический субъект, фабрика мысли, аналитический менталитет.

Alevtina SHEVCHENKO,
Head of the Department of Public Administration
and National Security, ILNS,
Grand PhD in Political Science, professor;
member of the strategic planning section
at the Scientific council of the Security Council of the Russian Federation

**Expanding the range of scientific approaches to improving public
administration in strategic forecasting**

Abstract: Structural and functional transformations of the Russian state political system, due to the increase in its elements' freedom degrees and the diversity of order parameters, strengthen the dynamics of socio-political, economic, social processes. Traditional methods of forecasting and designing for development scenarios need to be modernized.

Keywords: public administration, strategic subject, think tank, analytical mentality.

**Разработка системы обеспечения комплексной безопасности
трансграничных транспортных коридоров на Дальнем Востоке
и в Арктической зоне Российской Федерации**

Руководитель темы: А.Ю. Маруев, профессор кафедры государственного управления и национальной безопасности факультета национальной безопасности РАНХиГС, доктор политических наук.

Аннотация: Описаны основные цели, задачи и результаты научно-исследовательской работы на тему «Разработка системы обеспечения комплексной безопасности трансграничных транспортных коридоров на Дальнем Востоке и в Арктической зоне Российской Федерации», выполненной на базе Факультета национальной безопасности ИПиНБ РАНХиГС в 2017 г.

Ключевые слова: научно-исследовательская работа, Арктика, безопасность, транспортные коридоры.

**Development of a system for integrated security of transnational transport
corridors in the Far East and the Arctic zone of the Russian Federation**

Head of the research work: Yuri Maruyev, Grand PhD in Political Science, professor at the Department of public administration and national security, Faculty of National Security, RANEPА.

Abstract: The paper contains main goals, tasks and results of a research on the topic "Development of a system for integrated security of transnational transport corridors in the Far East and the Arctic zone of the Russian Federation", conducted at the Faculty of National Security, ILNS RANEPА in 2017.

Keywords: research work, the Arctic, security, transport corridors.

**Разработка системы совершенствования методов поддержания
устойчивости и безопасности международно-политических интеграций
в рамках СНГ, БРИКС, ШОС**

Руководитель темы: Д.В. Гордиенко, профессор кафедры государственного управления и национальной безопасности факультета национальной безопасности РАНХиГС, доктор военных наук, профессор.

Аннотация: В качестве цели исследования выступает разработка системы методов по обеспечению устойчивости и повышения эффективности рассматриваемых международно-политических интеграций. В работе выявлены основные формы обеспечения устойчивости и безопасности государств, входящих в межгосударственные образования: государственный патронат, международная кооперация и международное противоборство. Сформулированы рекомендации по обеспечению стабильного и результативного развития СНГ, БРИКС и ШОС.

Ключевые слова: устойчивость, безопасность, государственный патронат, международная кооперация, международное противоборство, БРИКС, ШОС, СНГ.

Development of methods' improving system to maintain sustainability and security in international political integrations of CIS, BRICS and SCO

Head of the research work: Dmitry Gordienko, Grand PhD in Military Science, professor at the Department of public administration and national security, Faculty of National Security, RANEPА.

Abstract: The aim of the research is to develop a system of methods to ensure sustainability and effectiveness of the international political integrations under consideration. The paper identifies the main forms of achieving sustainability and security of the associations' member states: state patronage, international cooperation and international confrontation. It gives recommendations for sustainable and effective development of the CIS, SCO and BRICS.

Keywords: sustainability, security, state patronage, international cooperation, international confrontation, BRICS, SCO, CIS.

Научное издание

Шевченко Алевтина Владимировна

СТРАТЕГИЧЕСКОЕ УПРАВЛЕНИЕ
В СФЕРЕ НАЦИОНАЛЬНОЙ БЕЗОПАСНОСТИ РОССИИ:
ОПТИМАЛЬНЫЕ СЦЕНАРИИ ПРЕОДОЛЕНИЯ ВЫЗОВОВ И УГРОЗ

Сборник докладов и выступлений

Технический редактор – Н.В. Мочалова
Редактор текстов на английском языке – Д.А. Медведев, А.А. Тарчокова

Подписано в печать 11.05.2018. Бум. офсетная. Формат 60/90 1/16.
Гарнитура Таймс. Печать офсетная. Усл. печ. л. 14,25.
Тираж 500 экз. Заказ №.270П

ООО «Издательство Проспект»
119606, г. Москва, пр-т Вернадского, 84, корп. 2